

İçerikler

Temel İşlevler

Genel Özellikler

Saatin Özellikleri

Tepenin Kullanımı

İbrelere ve Gün Göstergesi

Güneş Enerjisi ile Şarj Olma

Cep Telefonu ile Mobil Bağlantı Kullanma

Başlamadan önce

- A** Gerekli uygulamanın telefonunuza yüklenmesi
- B** Bluetooth Ayarlarının Yapılandırılması
- C** Saatin telefon ile eşleştirilmesi

Otomatik Zaman Ayarı

Dünya Saati Ayarlarının Yapılandırılması

İbrelere Hizalarının Doğrulanması

Telefon Bulucu

Saati Ayarlarının Yapılandırılması

Bulduğunuz Şehrin Yaz Saati Ayarının Değiştirilmesi

Saatin Şarj Seviyesinin Kontrol Edilmesi

Bağlantı

- Bir Telefona Bağlanmak İçin
- Bir Telefon Bağlantısını Kesmek İçin
- Saati Tıbbi Bir Tesiste veya Uçakta Kullanma
- Eşleştirmeyi Kaldırmak İçin
- Başka Bir Telefon Almanız Durumunda
- Telefonunuza Farklı bir Saati Bağlamak İçin

Saatin Özellikleri

Bulduğunuz Şehre Ait Zaman Dilimi Seçimi

Zaman ve Tarihin Ayarlanması

İkili Zaman Ayarlarının Yapılandırılması

Bulduğunuz Şehir ve İkili Şehir Zaman Arasında Geçiş Yapmak İçin

İbrelere Hizalarının Ayarlanması

İbre hizalarının düzeltilmesi

Başka Bir Zaman Dilimine Geçmek İçin

Diğer Bilgiler

Yaz Saati Geçişi İçin

Desteklenen Telefon Modelleri

Özellikler

Mobil Bağlantı Önlemleri

Telif ve Tescilli Telif Hakları

Sorun Giderme

Temel İşlevler

Bu bölüm saat ve işlevlerine genel bir bakış sunmaktadır.

Not

- Bu kullanım kılavuzunda yer alan grafikler, açıklamayı kolaylaştırmak için oluşturulmuştur. Bir resim, temsil ettiği öğeden biraz farklı olabilir.

Genel Özellikler

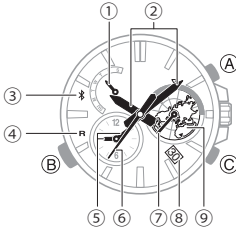

A Haftanın Günü Göstergesi

Bulduğunuz Şehrin Zaman dilimindeki haftanın gününü gösterir.

B Saat ve Dakika İbreleri

Bulduğunuz şehirdeki yerel saati gösterir.

C İşareti

Saat bir telefon ile eşleştiğinde saniye ibresi e'yi gösterir.

D R İşareti

Saat bir telefona bağlanmak için beklemeyken saniye ibresi "R" yi gösterir.

E Küçük Saat ve Dakika İbreleri

Dünya Saati Şehrinize ait halihazırdaki zamanı gösterir (İkili Zaman).

F Saniye İbresi

Bulduğunuz Şehir Dilimine ait halihazırdaki saniyeyi gösterir.

G Zaman dilimi ibresi

Halihazırda seçili olan Dünya Saati (İkincil Zaman) zaman dilimini gösterir.

H Gün

Bulduğunuz Şehir diliminde ait günü gösterir.

I 3 Boyutlu Hareketli Harita

Dünyanın herhangi bir yerindeki yaklaşık zaman hakkında fikir verir. ▽ gece yarısını gösterir. Haritanın ▲ göstergesi Uluslararası Zaman Koordinasyonu dilimini (UTC gösterir).

Saatin Özellikleri

• Bulduğunuz Şehrin Zamanı

Saatin ekranında görünen ana zaman Bulduğunuz Şehre ait halihazırdaki zamandır.

Bulduğunuz şehrin zamanı

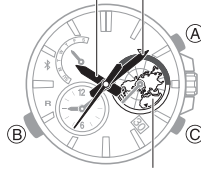

3 Boyutlu Hareketli Dünya Haritası

3 Boyutlu Hareketli Dünya Haritası sayesinde, Bulduğunuz Şehirde gündüz mü gece mi olduğunu görebilirsiniz.

Örneğin: Tokyo, Bulduğunuz Şehir olarak seçilirse ve 3 boyutlu harita aşağıdaki gösterildiği gibi konumlandırılırsa, Tokyo kadranın gece tarafında gösterilir, bu nedenle geçerli saat 22:08 dir.

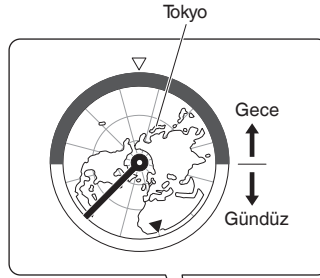

• İkincil Zaman

Bu ekran İkincil Zamanınıza ait olan halihazırdaki zamanı gösterir. Zaman Dilimi ibrelerini kullanarak İkincil Zamanınızda gece mi gündüz mü olduğunu görebilirsiniz. Örneğin, ibreler aşağıda gösterilen şekilde ise, İkincil Zaman 9:08 a.m. i gösterir.

Zaman Dilimi ibresi

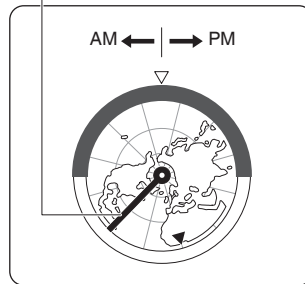

İkincil Zaman

• Başka Bir Zaman Dilimindeki Saati Belirleme

Bulduğunuz Şehir dilimini seçtikten sonra (halihazırda bulduğunuz konum), 3 boyutlu harita sayesinde dünyanın diğer şehirlerine ait zamanları belirleyebilirsiniz.

Aşağıdaki tablo size 3 boyutlu haritayı kullanarak zamanları nasıl belirleyebileceğinizi gösterir.

- 3 boyutlu harita göstergesi işareti ile gece yarısını gösterir.

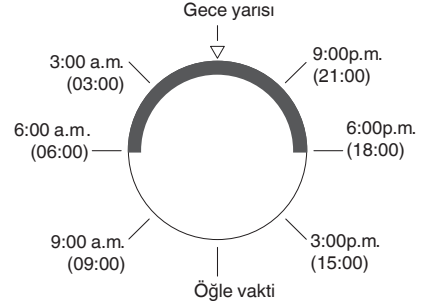

Örneğin, 3 boyutlu dünya haritası aşağıdaki şekilde gösterildiği gibi konumlandırıldığında, diğer saat dilimlerindeki geçerli saati yaklaşık olarak belirtir.

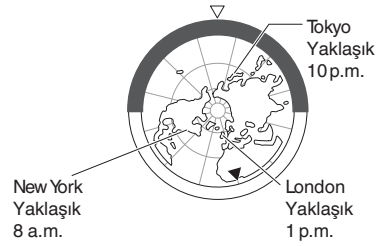

Not

- 3 boyutlu haritayı standart saatleri görüntülemek için kullanabilirsiniz. Yaz saatlerini görüntülenemez.

• 3 Boyutlu Hareketli Dünya Haritası

3 boyutlu harita, ortada Kuzey Kutbu göstergesi bulunan bir dünya haritası gösterir. Tıpkı Dünya gibi, 24 saatte bir saat yönünün tersine doğru döner.

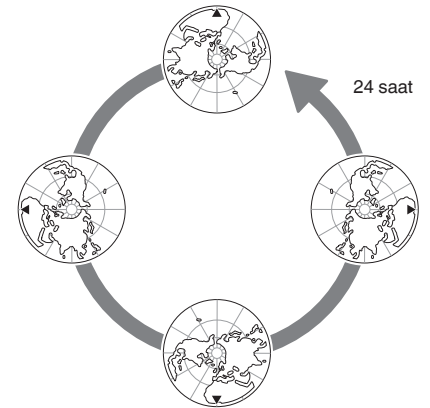

• Uluslararası Zaman Koordinasyonu ve Diğer Zaman Dilimleri

3 boyutlu harita üzerindeki ▲ göstergesi Uluslararası Zaman Koordinasyonu dilimini gösterir (UTC ±0). Her bir zaman dilimi iki saatlik değişimi temsil eder, böylece dünyadaki saat dilimlerini görebilirsiniz.

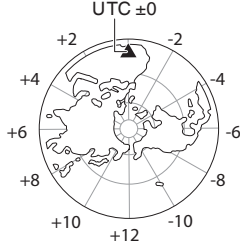

3 boyutlu haritanın dış çerçeve renklendirmeleri gündüz ve gece vaktini temsil eder. Üstteki işaretçi gece yarısını gösterir. Bu noktayı referans olarak a.m. ve p.m. zamanlarını belirleyebilirsiniz.

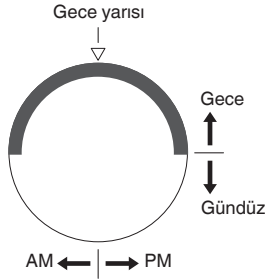

Not

- 3 boyutlu haritanın saat dilimleri, ülkeler ve coğrafi bölgeler tarafından kullanılan yerel saat dilimlerinden farklıdır.

Tepenin Kullanımı

Saatın tepesi vidalı tiptedir. Tepeyi kullanmak için ilk önce kendinize doğru çevirerek gevşetmeniz gerekir.

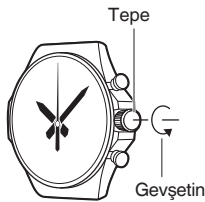

Bir tepe işlemi yapmadan önce, aşağıda gösterildiği gibi birinci yada ikinci kliğe kadar çekmeniz gerekir. Tepeyi çekerken çok fazla güç kullanmayınız.

Birinci klik



İkinci klik



Önemli!

Suya karşı direnç kaybını ve / veya darbeden kaynaklanan hasarları önlemek için tepeyi yerine iterken kendinizden uzağa doğru çevirerek sıkıştırdığınızdan emin olun.

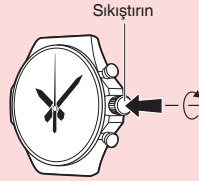

- Tepeyi geri iterken çok fazla kuvvet uygulamamaya dikkat edin.

• Hızlı İleri / Hızlı Geri

Tepeyi kısmi olarak çektikten sonra, her iki yönde arka arkaya hızlı bir şekilde döndürmek, ibrelerin yüksek hızda ileri veya geri hareket etmesine neden olacaktır. İbreler yüksek hızda ilerlerken, tepeyi tekrar tekrar hızlıca döndürmek hızı daha da artıracaktır.

• Hızlı İleri / Hızlı Geri Durdurma

Herhangi bir tuşa basınız ya da tepeyi işlem yaptığımız yönün tersine doğru çeviriniz.

Not

- Tepeyi çektikten sonra yaklaşık dokuz dakika boyunca herhangi bir işlem yapmazsanız, tepe işlemleri otomatik olarak devre dışı bırakılır. Böyle bir durumda tepeyi yerine itip tekrar dışarı çekiniz.

İbreler ve Gün Göstergesi

Haftanın günü göstergesi

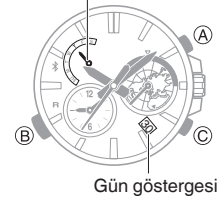

• Haftanın Günü ve Gün Göstergesi İşlemleri

Saatın, gün ayarının değiştirilmesi, haftanın günü ibresinin gün ile birlikte hareket etmesine de neden olacaktır.

• Saat ve Dakika İbresi Ayarı

Bu saatin dakika ibresi, saniye ibresi ile bağlı olarak hareket eder.

• Gün

• Zaman işleyişi gece yarısına ulaştıktan sonra gün göstergesinin değişmesi yaklaşık 90 saniye ila üç dakika sürebilir. Gün göstergesi değiştiğinde haftanın günü ibresi hareket edecektir.

• Tepe çekili iken gün ayarı doğru şekilde gösterilmeyebilir.

Güneş Enerjisi ile Şarj Olma

Bu saat, solar panel tarafından şarj edilen, tekrar şarj edilebilir bir pilin ürettiği güç ile çalışır. Güneş paneli saatin üst yüzeyine entegre edilmiştir ve üst yüzey ışığa maruz kaldığında güç üretilir.

• Saatin Şarj Edilmesi

Saati kullanmadığınızda, parlak ışığa maruz kalacağı bir yere koyun.

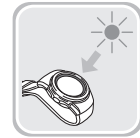

Saati takarken, saatin üst yüzeyi (güneş paneli) giysilerinizin manşeti tarafından, ışıktan engellenmediğinden emin olun. Saatin yüzü kısmi olarak engellendiğinde bile güç üretimi verimliliği azalır.

EVET

HAYIR



Önemli!

- Işık yoğunluğuna ve yerel koşullara bağlı olarak, saatinizi şarj etmek için ışığa maruz bırakıldığında dokunulamayacak kadar ısınabilir.
- Şarj ettikten sonra elinizi yakmamak için önlem alın . Ayrıca, saati aşağıda açıklanan yüksek sıcaklık koşullarında şarj etmekten kaçının.
 - Güneşe park edilmiş bir aracın kontrol panelinde
 - Güçlü bir ışık kaynağı veya başka bir ısı kaynağının yakınında
 - Doğrudan güneş ışığı altında veya diğer sıcak alanlarda uzun süre kaldığında

- Kalan Şarj ve Bitik PİL

Şarj seviyesi, saat ibresinin hareketi ile gösterilir. PİL gücü azaldıkça işlevler devre dışı kalır.

Önemli!

- PİL azalırsa veya biterse, saatin üst yüzeyini (güneş paneli) mümkün olan en kısa sürede ışığa maruz bırakın.

Not

- PİL bittikten sonra, saatin üst yüzeyini ışığa maruz bırakmak, saniye ibresinin saniye 57'de durana kadar saat yönünün tersine dönmesine neden olur. Bu, şarj işleminin başladığını gösterir.

Düşük PİL Gücü

Saniye ibresi 2 saniyelik aralıklarla hareket eder.



Saniye ibresi

Bitik PİL

Tüm ibreler ve gün göstergesi durdurulur.



- Şarj Süresi Rehberi

Aşağıdaki tabloda yaklaşık şarj sürelerine ilişkin yönergeler gösterilmektedir.

1 Günlük Kullanım İçin Gereken Şarj Süresi

Işık seviyesi	Yaklaşık Şarj Süresi	
Yüksek	A	8 dakika
	B	30 dakika
Düşük	C	48 dakika
	D	8 saat

Bir Sonraki Şarj Seviyesine Ulaşmak için Gereken Süre

Işık seviyesi	Şarj Seviyesi 1	Şarj Seviyesi 2
Yüksek	A	2 saat
	B	5 saat
Düşük	C	8 saat
	D	82 saat

Işık Seviyesi

- A Güneşli günde, açık havada (50.000 lux)
- B Güneşli bir günde, bir pencerenin yanında (10.000 lux)
- C Bulutlu günde, bir pencere yakınında (5.000 lux)
- D İç mekan floresan aydınlatma (500 lux)

Şarj Seviyesi 1 :

Bitmiş pilden ibre hareketi başlayana kadar geçen süre

Şarj Seviyesi 2 :

İbre hareketinden tam şarja kadar geçen süre

- Güç Tasarrufu

Saati yaklaşık bir hafta boyunca karanlık bir yerde bırakmak, güç tasarrufu için saatin tüm ibrelerinin durmasına neden olur.

- Sadece gün göstergesi çalışır.

Güç Tasarrufunu Devre Dışı Bırakma

Güç tasarrufu devre dışı bırakmak için herhangi bir düğmeye basın veya saati iyi aydınlatılmış bir alana yerleştirin.

Cep Telefonu ile Mobil Bağlantı Kullanımı

Saat ve telefon arasında bir Bluetooth bağlantısı varken, saatinizin ayarı telefonun saat ayarına göre otomatik olarak yapılır.

Not

- Bu işlev yalnızca CASIO WATCH + telefonda çalışırken kullanılabilir
- Bu bölümde saat ve telefon işlemleri açıklanmaktadır
X: Saat ayarı
Y: Telefon ayarı

Hazırlık**A Gerekli uygulamanın telefonunuza yüklenmesi**

Saati, telefonla kullanmak için önce aşağıdaki bağlantılardan birine dokunun ve telefona CASIO WATCH uygulamasını yükleyin

- iOS (iPhone) Kullanıcıları

<https://itunes.apple.com/us/app/id760165998?ls=1&mt=8>

- Android™ (GALAXY, etc.) Kullanıcıları

<https://play.google.com/store/apps/details?id=com.casio.watchplus>

B Bluetooth Ayarlarının Yapılandırılması

Telefonun Bluetooth özelliğini etkinleştirin.

- iPhone Kullanıcıları için

1. Ana Ekranda, "Ayarlar" ve "Bluetooth" öğelerine dokunun.
2. "Bluetooth" u aktifleştirin.
3. "Ayarlar" ekranına geri dönmek için "Ayarlar" a dokunun.
4. Sırasıyla tıklayın: "Gizlilik", "Bluetooth Ayarları".

5. "CASIO WATCH +" seçeneğini etkinleştirin.

- Android Kullanıcıları İçin

"Bluetooth" u aktifleştirin.

- "Bluetooth" ve "Bluetooth Smart" arasında bir seçim sunulursa, "Bluetooth Smart" ı seçin.

Not

- Ayarlama prosedürleri ile ilgili ayrıntılar için telefonunuzun belgelerine bakın.

C Saatin telefon ile eşleştirilmesi

Saat bir telefonla birlikte kullanmadan önce onları eşleştirmeniz gerekir. Saat bir telefonla eşleştirildikten sonra normalde tekrar eşleştirmeniz gerekmez.

1. Eşleştirilecek telefonu saate yakın (bir metre mesafede) hareket ettirin.
2. Ana Ekranda, "CASIO WATCH +" simgesine dokununuz.
3. "EDIFICE" e basınız.
4. "EQB-600" e basınız.
5. Uygulama tarafından belirtilen işlemleri gerçekleştirin.

- Bir eşleştirme isteği mesajı görünürse, telefon ekranında gösterilen işlemi gerçekleştirin.
- Eşleştirme başladığında saniye ibresi saatin 12 pozisyonuna veya "R" işaretine geçecektir. Eşleştirme tamamlandığında saniye ibresi bluetooth işareti konumuna geçer.

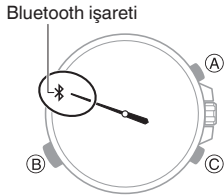
**Otomatik Zaman Ayarı**

Saat, zaman ayarını her gün telefon saatine göre otomatik olarak ayarlayacak şekilde ayarlanabilir.

• Otomatik Zaman Ayarını Kullanmak için

Saatiniz, zaman ayarını günde dört kez yapar. Ayarlama işlemi, gün boyunca siz herhangi bir işlem yapmadan otomatik olarak gerçekleşir.

**Önemli!**

- Saat, aşağıda açıklanan koşullar altında otomatik zaman ayarını yapamayabilir.
 - Eşleştiği telefondan çok uzaktayken
 - Radyo paraziti vb. nedeniyle iletişim mümkün olmadığında.
 - Telefon, sistemini güncellerken

Not

- CASIO WATCH + ile belirlenmiş bir Dünya Saatleri Şehri varsa, saati de otomatik olarak ayarlanır.
- Saat, telefonla bağlantı kuracak ve saat 05: 00, 11: 00, 17: 00 ve 23: 00'da otomatik zaman ayarı yapacaktır. Otomatik zaman ayarı tamamlandıktan sonra bağlantı otomatik olarak sonlandırılır.

• Yaz Saati

Saatiniz bir telefona bağlandıktan ve zaman ayarı telefon saatine göre yapıldıktan sonra, Bulduğunuz Şehrin (yerel) saati ve Dünya Saati, saat artık telefona bağlı olmasa bile gerektiği şekilde standart saat ve yaz saati arasında otomatik olarak geçiş yapar.

I Yaz Saati Geçisi İçin

- Saat ayarının, manuel olarak değiştirilmesi otomatik standart saat yaz saati geçişini iptal eder.

- CASIO WATCH+ ekranı yaz dönemleri hakkındaki bilgileri gösterir.

• Zaman Ayarını Doğrudan Başlatma

Saatiniz bağlantı kurulan telefonun zaman ayarlarını algılar ve bağlantı kurulduğu anda saatiniz telefonun saatine ayarlanır. Saatinizin zaman ayarını yapmasını istediğinizde aşağıdaki prosedürleri uygulayarak telefon bağlantısını yapabilirsiniz.

1. Ana Ekranda "CASIO WATCH +" simgesine dokununuz.
2. (B) ye basınız.

Böylece saniye ibresi "R" yi gösterir. Saatiniz ve telefon arasında bir bağlantı kurulduğunda saniye ibresi Bluetooth simgesini gösterir ve saatin zaman ayarı telefonun zaman ayarına göre ayarlanır.

- Zaman ayarı tamamlandıktan sonra bağlantı otomatik olarak sonlandırılır.



Dünya Saati Ayarlarının Yapılandırılması

CASIO WATCH + ile bir Dünya Saatleri Şehri belirlemek, şehrin saatinin küçük saat ve dakika ibreleriyle gösterilmesine neden olur. Saat ayarları, Dünya Saatleri Şehri ve otomatik yaz saati geçişi için yapılandırılabilir.

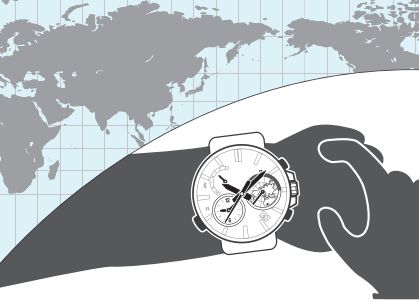

Not

- CASIO WATCH + Dünya Saati, yaklaşık 300 şehir arasından yerel saatinizi seçmenizi sağlar.

• Bir Dünya Saati Şehri Seçmek İçin

1. "CASIO WATCH +" simgesine dokunun
2. (B) düğmesini yaklaşık 1.5 saniye basılı tutunuz.
 - Saniye ibresi "R" ye hareket edecektir. Saniye ibresi tekrar hareket etmeye başlayıp "R" de duruncaya kadar (B)'ye basılı tutunuz.
 - Saat ve telefon arasında bir bağlantı kurulduğunda saniye ibresi Bluetooth simgesine geçer.

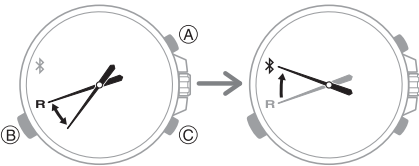

3. "Dünya Saati" ne dokununuz.
4. Bir şehir adı girerek veya ekrandaki harita konumuna dokunarak bir Dünya Saatleri Şehri belirleyiniz.

5. Telefon ekranında gösterilen işlemi gerçekleştirin. Dünya Saati ayarı saate yansıtılacaktır.

Zaman dilimi ibresi halihazırda seçili olan Dünya Saati bölgesini gösterirken, küçük saat ve dakika ibreleri mevcut saati gösterir.

- Zaman dilimi ibresinin konumunu kontrol ederek, Dünya Saatinin a.m. ya da p.m. olduğunu görebilirsiniz.

Dünya Saati saat ve dakika ibresi

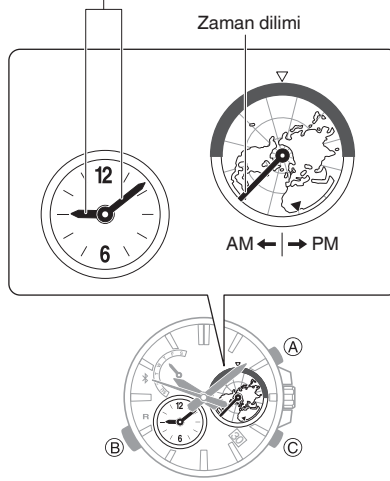

☒ Saati Ayarlarının Yapılandırılması

1. "CASIO WATCH +" simgesine dokununuz.
2. (B) düğmesini yaklaşık 1.5 saniye basılı tutunuz.
 - Saniye ibresi "R" ye hareket edecektir. Saniye ibresi tekrar hareket etmeye başlayıp "R" de duruncaya kadar (B)'ye basılı tutunuz.
 - Saat ve telefon arasında bir bağlantı kurulduğunda saniye ibresi Bluetooth simgesine geçer.



3. "Dünya Saati" ne dokununuz.
4. Bir şehir adı girerek veya ekrandaki harita konumuna dokunarak bir Dünya Saatleri Şehri belirleyiniz.

Halihazırda belirttiğiniz Dünya Saatleri Şehriniz yaz saatini kullanıyorsa, yaz saati periyodu ekranda görünecektir.

5. Kullanmak istediğiniz yaz saati değiştirme yöntemini seçin.

- "Otomatik"
Saat, standart saat ile yaz saati arasında otomatik olarak geçiş yapar.
- "KAPALI"
Saatiniz her zaman standart saati gösterir.
- "AÇIK"
Saat her zaman yaz saatini gösterir.

6. Telefon ekranında gösterilen işlemi gerçekleştirin.

Not

- Standart / yaz saati geçişi için "Otomatik" seçildiğinde, saat otomatik olarak standart saat ile yaz saati arasında geçiş yapar. Yaz saati ile standart zaman arasındaki değişiklikler için saat ayarını manuel olarak değiştirmenize gerek yoktur. Yaz saati uygulaması olmayan bir alanda olsanız bile, saatin, yaz saati ayarını "Otomatik" olarak bırakabilirsiniz.

- Saat üzerinden zaman ayarını manuel olarak ayarlamak, otomatik standart saat / yaz saati geçişini iptal eder.
- CASIO WATCH + ekranı yaz dönemleri hakkındaki bilgileri gösterir.

• Dünya Saati Zamanı ve Bulduğunuz Şehir Zamanı Arasında Geçiş Yapmak İçin

1. "CASIO WATCH +" simgesine dokununuz.
2. (B) düğmesini yaklaşık 1,5 saniye basılı tutunuz.
 - Saniye ibresi "R" ye hareket edecektir. Saniye ibresi tekrar hareket etmeye başlayıp "R" de duruncaya kadar (B)'ye basılı tutunuz.
 - Saat ve telefon arasında bir bağlantı kurulduğunda saniye ibresi Bluetooth simgesine geçer.

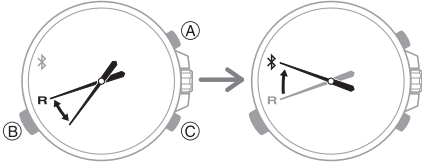

3. Senkron işaretine basınız.

4. Saatinizi Dünya Saatinizle değiştirmek için telefon ekranında gösterilen işlemi gerçekleştirin.

Örneğin, Bulduğunuz Şehir Tokyo ve Dünya Saatleri Şehriniz New York ise, aşağıda gösterildiği gibi değiştirilecektir.

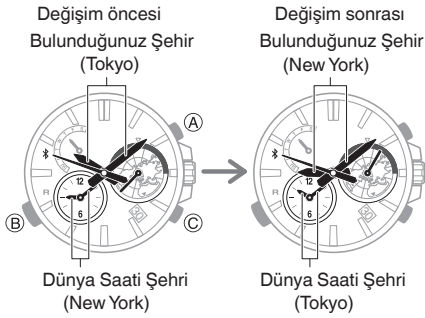

Not

- Yerel Saat ile Dünya Saatinin değiştirildikten sonra 24 saat boyunca otomatik saat ayarı yapılmaz.

İbrelere Hizalarının Ayarlanması

Otomatik zaman ayarı yalıldıktan sonra bile ibrelere hizaları bozursa, ayarlamak için CASIO WATCH + kullanın.

1. "CASIO WATCH +" simgesine dokununuz.
2. (B) düğmesini yaklaşık 1,5 saniye basılı tutunuz.
 - Saniye ibresi "R" ye hareket edecektir. Saniye ibresi tekrar hareket edip "R" de durana dek (B)'ye basılı tutunuz.
 - Saat ve telefon arasında bir bağlantı kurulduğunda saniye ibresi Bluetooth simgesinin bulunduğu konuma geçer.

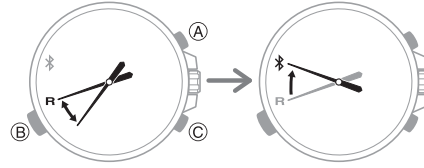

3. Bu sıralama ile tıklayınız: $\equiv \rightarrow$ "Saat ayarları".
4. İbrelere Asıl Yerlerinin Ayarlanması" na basınız.
5. Telefon ekranında gösterilen işlemi gerçekleştirin.

Telefon Bulucu

Telefon bulma özelliği ile telefonunuzdan bir uyarı sesi çıkartıp onu bulmanızı kolaylaştırabilirsiniz. Telefon sessiz moda olsa bile bir uyarı sesi verecektir.

Önemli!

- Bu özelliği telefon seslerinin kapalı olmak zorunda olduğu alanlarda kullanmayın.
- Zil sesi, yüksek bir ses seviyesinde çalar. Kulaklık girişiniz kullanımdayken bu işlevi kullanmayınız.

1. Saatınız bir telefona bağlıysa, bağlantıyı kesmek için (B) düğmesine basın.

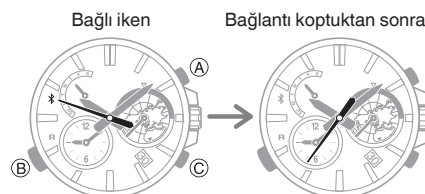

2. Saniye ibresi "R" yi gösterene kadar (C) düğmesini yaklaşık 0,5 saniye basılı tutunuz.

Saatiniz ve telefon arasında bir bağlantı kurulduğunda saniye ibresi Bluetooth simgesine geçer ve ardından telefonun zil sesi duyulur.

- Telefonun sesinin duyulması birkaç saniye sürecektir.



3. Herhangi bir tuşa basarak uyarıyı durdurunuz.
 - Alarm çalmaya başladıktan 30 saniye sonra herhangi bir saat düğmesine basarak telefonun sesini durdurabilirsiniz.

Saati Ayarlarının Yapılandırılması

You can use CASIO WATCH+ to specify the amount of time until the Bluetooth connection is automatically terminated, and to configure other settings.

1. "CASIO WATCH +" simgesine dokununuz.
2. (B) düğmesini yaklaşık 1,5 saniye basılı tutunuz.
 - Saniye ibresi "R" ye hareket edecektir. Saniye ibresi tekrar hareket edip "R" de durana dek (B)'ye basılı tutunuz.
 - Saat ve telefon arasında bir bağlantı kurulduğunda saniye ibresi Bluetooth simgesine geçer.

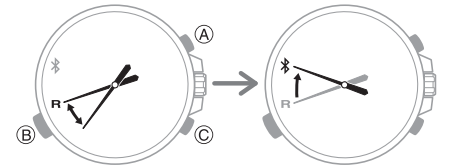

3. Bu sıralama ile tıklayınız: $\equiv \rightarrow$ "Saat ayarları"
4. Değiştirmek istediğiniz ayarı seçin ve ardından telefon ekranında gösterilen işlemi gerçekleştirin.

Bulduğunuz Sehrin Yaz Saati Ayarının Değiştirilmesi

1. Ana ekranda "CASIO WATCH +" simgesine dokununuz.
2. (B) düğmesini yaklaşık 1,5 saniye basılı tutunuz.
 - Saniye ibresi "R" ye hareket edecektir. Saniye ibresi tekrar hareket etmeye başlayıp "R" de duruncaya kadar (B)'ye basılı tutunuz.
 - Saat ve telefon arasında bir bağlantı kurulduğunda saniye ibresi Bluetooth simgesine geçer.

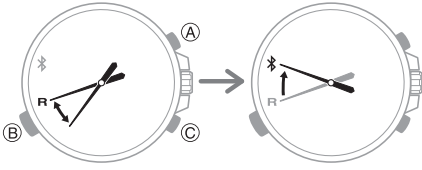

3. Bu sıralama ile tıklayınız: ⇒ → "Saat ayarları".
4. "Yaz Saati ayarları" na tıklayınız.
5. Kullanmak istediğiniz yaz saati değiştirme yöntemini seçin.
 - "Otomatik"
Saat, standart saat ile yaz saati arasında otomatik olarak geçiş yapar.
 - "KAPALI"
Saatiniz her zaman standart saati gösterir.
 - "AÇIK"
Saat her zaman yaz saatini gösterir.

6. Telefon ekranında gösterilen işlemi gerçekleştirin.

Saatın Sarj Seviyesinin Kontrol Edilmesi

CASIO WATCH + ile mevcut şarj seviyesini kontrol etmek için aşağıdaki prosedürü kullanın.

1. Ana ekranda "CASIO WATCH +" simgesine dokununuz.
2. (B) düğmesini yaklaşık 1,5 saniye basılı tutunuz.
 - Saniye ibresi "R" ye hareket edecektir. Saniye ibresi tekrar hareket etmeye başlayıp "R" de duruncaya kadar (B)'ye basılı tutunuz.
 - Saat ve telefon arasında bir bağlantı kurulduğunda saniye ibresi Bluetooth simgesine geçer.

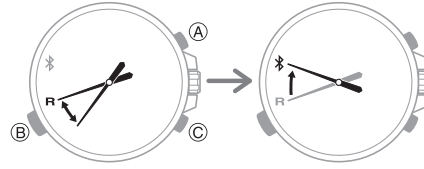

3. Şarj seviyesini kontrol etmek için CASIO WATCH + kullanın.

Bağlantı

Bir Telefona Bağlanmak İçin

Bu bölümde saatle eşleştirilmiş bir telefon arasında nasıl Bluetooth bağlantısı kurulacağı açıklanmaktadır.

- Saat, bağlanmak istediğiniz telefonla eşleştirilmemişse, eşleştirmek için "Saatin bir telefona eşleştirilmesi" başlığı altındaki prosedürü uygulayınız.

1. Telefonu saate yaklaştırın (bir metre içinde).
2. Saniye ibresi Bluetooth simgesini işaret etmezken, (B) yaklaşık 1,5 saniye basılı tutunuz.
 - Saniye ibresi "R" ye hareket edecektir. Saniye ibresi tekrar hareket etmeye başlayıp "R" de duruncaya kadar (B)'ye basılı tutunuz.
 - Saat ve telefon arasında bir bağlantı kurulduğunda saniye ibresi Bluetooth simgesine geçer.

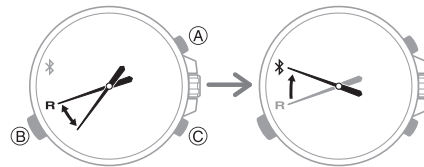

Önemli!

- Bağlantı kurma konusunda sorun yaşıyorsanız, bu durum; CASIO WATCH + uygulamasının telefonda çalışmadığı anlamına gelebilir. Telefonun ana ekranında "CASIO WATCH +" simgesine dokununuz. Uygulama başladıktan sonra, saatin (B) düğmesini yaklaşık 1,5 saniye basılı tutunuz.

Not

- Saatte veya telefonda bir süre herhangi bir işlem yapmazsanız bağlantı kesilir. Bağlantı sınırı süresini belirlemek için aşağıdaki işlemi gerçekleştirin seçmek için CASIO WATCH kullanın "Saat ayarları" → "Bağlantı süresi" ögesini seçin ve ardından 3 dakika, 5 dakika veya 10 dakika ayarını belirtiniz.
- Saat telefona bağlıyken saniye ibresi her bir dakika için bir tam tur yapar.

Bir Telefon Bağlantısını Kesmek İçin

B düğmesine basarak Bluetooth bağlantısını sonlandırır ve saniye ibresini normal çalışmasına geri döndürür.

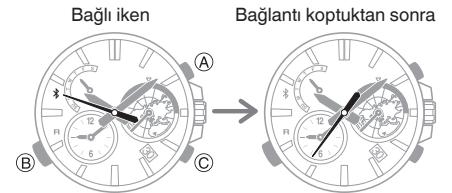

Saati Tıbbi Bir Tesiste veya Uçakta Kullanma

Hastanede, uçakta veya otomatik zaman ayarının sorunlara neden olabileceği başka bir yerde olduğunuzda, devre dışı bırakmak için aşağıdaki prosedürü uygulayabilirsiniz. Otomatik saat ayarını yeniden etkinleştirmek için aynı işlemi tekrarlayınız.

1. Ana Ekranda "CASIO WATCH +" simgesine dokununuz.
2. (B) düğmesini yaklaşık 1,5 saniye basılı tutunuz.

Saat ve telefon arasında bir bağlantı kurulduğunda saniye ibresi Bluetooth simgesi konumuna geçer.

- Saniye ibresi "R" ye hareket edecektir. Saniye ibresi tekrar hareket etmeye başlayıp "R" de duruncaya kadar (B)'ye basılı tutunuz.

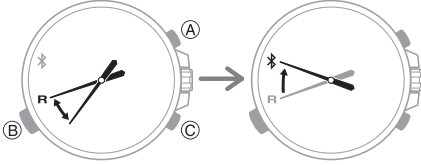

3. Bu sıralama ile tıklayınız: ≡ → "Saat ayarları".
4. "Zaman ayarı" na dokununuz.
5. Telefon ekranında gösterilen işlemi gerçekleştirin.

Eşleştirmeyi Kaldırmak İçin

1. Eğer saatiniz bir telefonla bağlıysa bağlantıyı kesmek için (B) düğmesine basınız.

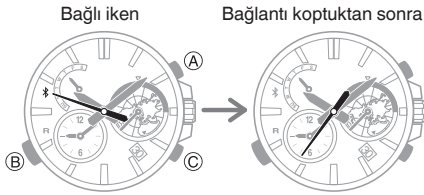

2. Ana Ekranda "CASIO WATCH +" simgesine dokununuz.
3. CASIO WATCH+ içinde ayar tuşuna basınız.
4. "Önceden kaydedilmiş saat" listesinde eşleşmesini kaldırmak istediğiniz saate dokununuz.
5. "Eşleştirme kaydını sil" düğmesine dokununuz.
6. "Sil" e dokununuz. Böylece, saatinizin telefonla bağlantısı kopmuş olur.

Not

- Eşleştirmeden sonra saati bir telefonla yeniden eşleştiremiyorsanız, saatteki eşleştirme bilgilerini silmek ve ardından eşleştirme işlemi tekrar yapmak için aşağıdaki prosedürü kullanınız.

- A Tepeyi ikinci kademeye dek dışarı çekiniz.



- B (C) düğmesini yaklaşık beş saniye basılı tutunuz.

Bu, 3D Küre Kadranının bir tam tur dönmesine neden olur ve eşleştirme bilgilerini siler.

- C Tepeyi yerine itiniz.

Başka Bir Telefon Satın Almanız Durumunda

Şu anda bağlı olduğunuz telefondan farklı bir telefonla Bluetooth bağlantısı kurmak istediğinizde aşağıdaki işlemi gerçekleştirmeniz gerekir.

1. Saatinizin mevcut (eski) telefonunuzla eşleştirmesini kaldırın.
 - | [Eşleştirmeyi Kaldırmak İçin](#)
2. Saati yeni telefonunuzla eşleştirin.
 - | [Bir Telefona Bağlanmak İçin](#)

Telefonunuza Farklı bir Saati Bağlamak İçin

Yeni bir saat satın aldıktan sonra, farklı bir saati telefonla eşleştirmeden önce aşağıdaki adımları gerçekleştirmelisiniz.

• Saati Bir Telefonla Eşleştirmek İçin

1. Ana Ekranda "CASIO WATCH +" simgesine dokununuz.
2. Ekranın sol üst köşesinde bulunan saat ikonuna tıklayınız.
3. Görüntülenen listede, bağlanmak istediğiniz telefonun markasına dokununuz.
4. Görüntülenen listede, bağlanmak istediğiniz saatin model adına dokununuz.

- Bu noktadan itibaren, eşleştirme işlemi tamamlamak için telefonunuzun ekranında görünen talimatları izleyin

• Zaten Eşleştirilmiş bir Saate Bağlanmak İçin

1. Ana Ekranda "CASIO WATCH +" simgesine dokununuz.
2. Mevcut saatler arasında gezinmek ve bağlanmak istediğiniz saati görüntülemek için ekranı kaydırın.
3. Saat işlemlerini telefon ekranında görünen talimatlara uygun olarak gerçekleştirin.

Önemli!

- Bir telefon aynı anda yalnızca bir saatle bağlanabilir. Başka bir saate bağlanmak için mevcut bağlantıyı sonlandırmanız gerekir.

Saat Ayarları

Bulduğunuz Şehir (geçerli konum) saatinizi ve İkili Zaman ayarlarınızı manuel olarak yapılandırmak için aşağıdaki prosedürü kullanınız.

Bulduğunuz Şehre Ait Zaman Dilimi Seçimi

Bulduğunuz şehrin zaman dilimini (mevcut konumunuzu) ayarladıktan sonra, 3D Globe Dial'dan dünyanın dört bir yanındaki zamanlar hakkında fikir edinebilirsiniz.

1. Tepeyi ikinci klişe çekiniz. Böylece 3D harita küresi dönmeye başlar ve Bulduğunuz şehrin zaman dilimi ▽ pozisyonuna gelir.
2. Saat ve dakika ibresi konumlarını, bulunduğunuz konumdaki (yerel saat) yaklaşık olarak geçerli saate denk gelecek şekilde ayarlayınız.

(A) düğmesi: Zaman ayarını 15 dakika ileri almak için yaklaşık bir saniye basılı tutunuz.

Tepe: düğme: Zaman ayarını bir saat ileri veya geri ayarlamak için döndürün.

- Saat ve dakika ibresi ayarlarının değiştirilmesi 3D haritanı buna göre dönmesine neden olur. Saat ve dakika ibrelerini bulunduğunuz yerde geçerli saate ayarlamak, Bulduğunuz yerel zaman dilimi kadranının ▽ işaretine gitmesine neden olmalıdır.
- Halihazırda bulunduğunuz konum ve yerel saate göre saat ve dakika ibrelerini ayarladığınızda Bulduğunuz Şehir zaman dilimi ▽ göstergesine gitmiyorsa, saat ve dakika ayarlarını değiştiriniz. Böylece Bulduğunuz Şehrin zaman kodu ▽ işaretine gelir ve sonra gerekli tarih ve gün ayarlarını yapılandırabilirsiniz.

I Zaman ve Tarihin Ayarlanması

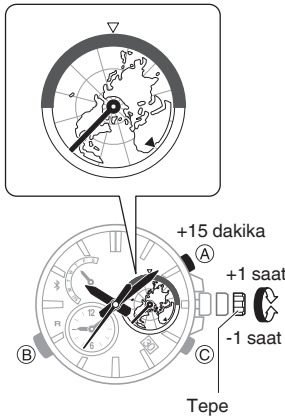

3. Tepeyi yerine itiniz.
3D Harita ,döner ve geçerli saat ayarının konumuna geçer.

Not

- Standart saati görüntülemek için 3D haritayı kullanabilirsiniz. Yaz saatlerini görüntülemek için kullanamazsınız.

Zaman ve Tarihin Ayarlanması

Saat bir telefona bağlıyken, gün ve saat ayarlarını otomatik olarak telefonun ayarlarına göre ayarlar. Saat bir telefona bağlı değilse, gün ve saat ayarlarını yapmak için aşağıdaki prosedürü kullanın.

1. Tepeyi ikinci klişe kadar çekiniz.
2. (B) düğmesine yaklaşık bir saniye basılı tutun.
Bu saniye ibresinin saatin 12 pozisyonuna gelmesini sağlar ve dakika ayarlama işlemini etkinleştirir.

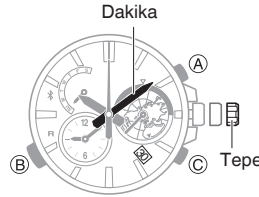

3. Dakika ayarını değiştirmek için tepeyi çeviriniz.
• İkili Zaman ayarı, geçerli saat ayarına göre de ayarlanabilir.
4. (B) ye basınız.
Bu saat ayarı işlemini mümkün kılar.

5. Tepeyi çevirerek saat ayarını değiştirebilirsiniz.

- 3D harita üzerinden bulunduğunuz şehri kontrol ederek , zaman ayarının a.m. ya da p.m. olduğunu saptayabilirsiniz.

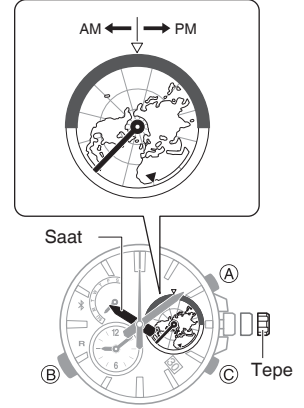

6. (B) ye basınız.
Bu Yılı onlu hanede değiştirmenizi sağlayan ayar ekranınızı açar.
7. Tepeyi çevirerek Yılı onlu hanelerde değiştirebilirsiniz.

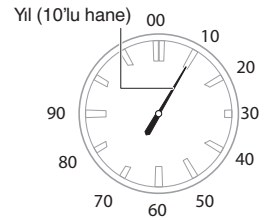

8. (B) ye basınız.
Bu Yılı birli hanede değiştirmenizi sağlayan ayar ekranınızı açar.
9. Tepeyi çevirerek yılı birli hanelerde değiştirebilirsiniz.

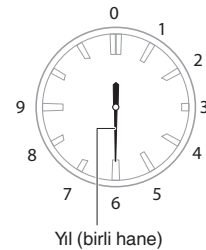

10. (B) ye basınız.

Bu, ay ayarı işlemini mümkün kılar.

11. Tepeyi çevirerek ay ayarını değiştirebilirsiniz.

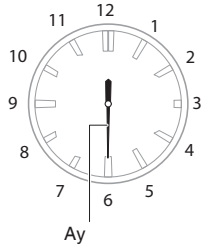

12. (B) ye basınız.

Bu gün ayarı işlemini mümkün kılar.

13. Günü değiştirmek için tepeyi çeviriniz.

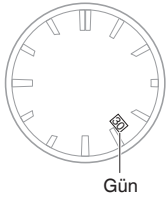

14. Zaman sinayli herhangi bir dakikanın üstünde iken tepeyi yerine itiniz.

İkili Zaman Ayarlarının Yapılandırılması

İkili Zaman, yerel saat bölgenizin yanı sıra başka bir saat dilimindeki geçerli saati izlemenizi sağlar

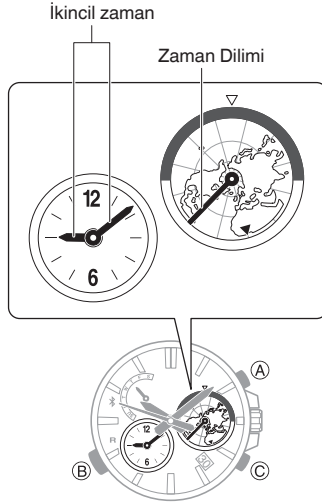

1. Tepeyi birinci klişe kadar çekiniz.

2. Küçük saat ve dakika ibrelerini istediğiniz zamana ayarlayın.

(A) düğmesi: Zaman ayarını 15 dakika ileri almak için yaklaşık bir saniye basılı tutun.

Tepe: düğme: Zaman ayarını bir saat ileri veya geri almak için döndürün.

- Ayrıca saat dilimi ibresini saatini ayarlamak istediğiniz zaman dilimine getirin.
- Saat dilimi ibresiyle, ikili zamanın a.m. ya da p.m. gösterdiğini kontrol edebilirsiniz.

Zaman dilimi ibresi

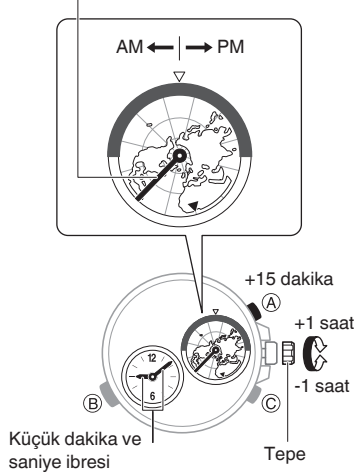

3. Tepeyi yerine itiniz.

Not

- Saat diliminizde yaz saati uygulandığında, saat dilimi ibresi gerçek saat diliminizin sağında bir konum gösterecektir.

Bulduğunuz Şehir ve İkili Şehir Zamanı Arasında Geçiş Yapmak İçin

Bulduğunuz Şehir ile İkili Zaman arasında yaklaşık üç saniye (A) tuşunu basılı tutarak değişiklik yapabilirsiniz.

Örneğin, Bulduğunuz Şehir Tokyo ve İkili Zaman Şehriniz New York olduğunda, aşağıdaki ayarlarla sonuçları değiştirin.

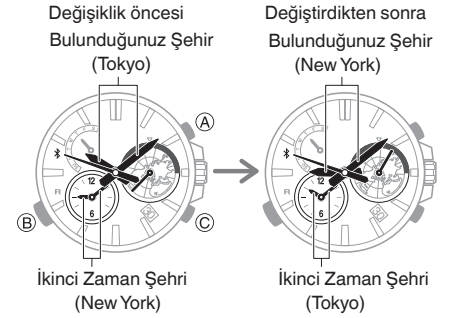

Not

- Halihazırdaki zaman, saat üzerinde manuel olarak ayarlandıysa (telefon tarafından otomatik olarak değil), tarihler değiştirilmez. Sadece saat değiştirilir.

İbrelerin Hizalarının Ayarlanması

Güçlü manyetizma veya darbe, ibrelerin konumunun sapmasına bu da ibreler tarafından gösterilen zamanın ve gün göstergesinin yanılmasına neden olabilir. Bu olursa, ibre hizalamasını düzeltiniz.

İbre Hizalarının Düzeltilmesi

1. Tepeyi birinci klişe kadar çekiniz.
2. (C) düğmesini yaklaşık beş saniye basılı tutunuz. Bu, saniye ve dakika ibrelerinin ayarlanmasını sağlar.



3. Tepeyi çevirerek saniye ve dakika ibrelerini saatin 12 pozisyonuna getiriniz.
4. (B) ye basınız. Böylece saat ibresinin hizalanma ayarı yapılır.

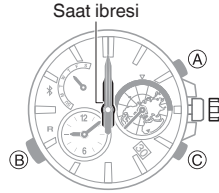

5. Tepeyi çevirerek saniye ve dakika ibrelerini saatin 12 pozisyonuna getiriniz.
6. (B) ye basınız.

Bu, küçük saat ve dakika ibrelerinin ve zaman dilimi ibresinin ayarlanmasını sağlar.

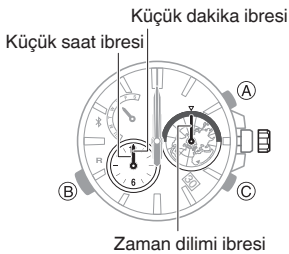

7. Tepeyi çevirerek küçük saat ile dakika ibrelerini saatin 12 pozisyonu ve saat dilimi ibresi ▽ ile hizalayınız.

8. (B) ye basınız.

Bu, 3D Hareketli haritanın hizasının ayarlanmasını sağlar.

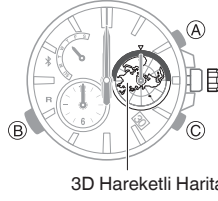

9. Tepeyi çevirerek ▲ (UTC bölgesi) işaretini ▽ ile hizalayınız.

10. (B) ye basınız.

Bu, haftanın günü ayarının yapılmasını sağlar.



11. Tepeyi çevirerek haftanın gününü "SU" nun ortasına getiriniz.

12. (B) ye basınız.

Bu, gün göstergesi hizalanmasının ayarlanmasını sağlar.

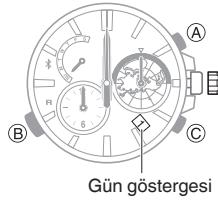

13. Tepeyi çevirerek gün göstergesinin ortasındaki "1" e hizalayınız.

- Haftanın günü ibresi, gün göstergesi ayarına göre hareket edecektir. Haftanın günü ibresinin "SU" nun merkezinde olduğundan emin olun.

14. Tepeyi yerine itiniz.

Baska Bir Zaman Dilimine Geçmek İçin

Saatin gün ve saat ayarlarını kolayca herhangi bir varış yerine uygun değiştirmek için aşağıdaki prosedürü kullanınız.

● Binişten Önce

1. Dünya Saatini (İkili Zaman) hedefinizdeki geçerli saate göre yapılandırın.

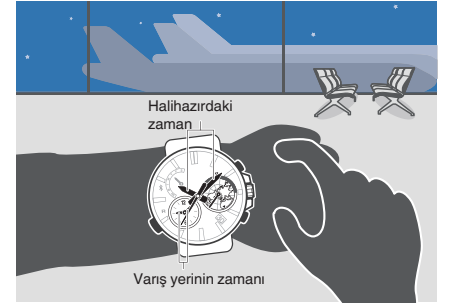

- | Dünya Saati Ayarlarının Yapılandırılması
- | İkincil Zaman Ayarının Yapılandırılması

2. Otomatik Zaman Ayarının Kapatılması
 - | Saati Tıbbi Bir Tesiste veya Uçakta Kullanma

● Vardıktan sonra

1. Orjinal zaman dilimi saatini varış zaman dilimi saati ile değiştiriniz.

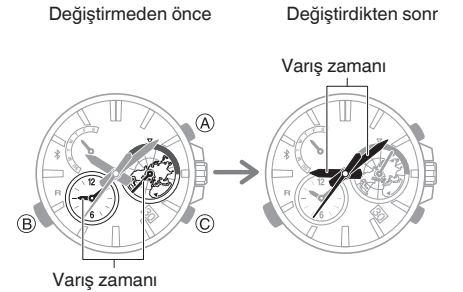

- | Bulduğunuz Şehir ve İkili Şehir Zamanı Arasında Geçiş Yapmak İçin

2. Otomatik zaman ayarını etkinleştirin.
 - | Saati Tıbbi Bir Tesiste veya Uçakta Kullanma

Diger Bilgiler

Bu bölüm, bilmeniz gereken çalışma dışı bilgileri de sağlar. Gerektiğinde bu bilgilere başvurunuz.

Yaz Saati Geçisi İçin

● Geçiş yapmak için Telefonla Bağlanma

Saat bir telefona bağlandıktan sonra, Bulduğunuz Şehir saatinin ve Dünya Saatinin yaz saati değişimi, aşağıda açıklandığı gibi CASIO WATCH + ayarına (Otomatik / AÇIK / KAPALI) göre yapılır.

Otomatik :

Saat bir telefona bağlandıktan sonra, geçerli konum saati için yaz saati veya yaz saati içindeyse Dünya Saati görüntülenir. Aksi takdirde standart saat görüntülenir.

AÇIK :

Saatinizde daima yaz saati görüntülenir.

KAPALI :

Saatiniz her zaman standart saat gösterir.

● Yaz Saatine Otomatik Geçiş

Saat bir telefona bağlandığında, Bulduğunuz Şehir için yaz saati bilgisi gönderilir. CASIO WATCH + ile belirlenmiş bir Dünya Saatleri Şehri varsa, o şehirle ilgili bilgiler de gönderilir. CASIO WATCH + yaz saati ayarı "Otomatik" ise, saat yaz saatini otomatik olarak takip eder ve telefona bağlı olmasa bile otomatik olarak yaz saati geçişi yapar.

Desteklenen Telefon Modelleri

Desteklenen telefon modelleri hakkında bilgi için CASIO Web Sitesini ziyaret edin.

http://world.casio.com/os_mobile/wat/

Özellikler

Normal ısıda güvenilirlik

Ayda ±15 saniye

Zaman İşleyişi :

Saat, dakika, saniye, gün (2000-2099 tam otomatik takvim), haftanın günü

İkincil Zaman :

Saati v edakikayı, yerel saatinize göre ayarlama

Mobil Bağlantı :

Otomatik Saat Düzeltme

Zaman ayarı, önceden ayarlanan zamanda otomatik olarak yapılır.

Telefon Bulucu

Saatte yapılan işlem sonucu cep telefonunda uyarı sesini çalar.

Otomatik Yaz Saati Değişirme

Standart saat ile yaz saati arasında otomatik geçiş.

İbre pozisyonunun düzeltilmesi

Veri İletişimi Özellikleri

Bluetooth®

Frekans bandı : 2400MHz-2480MHz

Maksimum İletim : 0 dBm (1 mW)

İletişim aralığı: 2 metreye kadar (ortama bağlı)

Diğer :

Güç Tasarrufu, Düşük Pil uyarısı, Dünyadaki herhangi bir yerdeki saat göstergesi (3D Hareketli Harita)

Güç kaynağı :

Güneş paneli ve bir adet şarj edilebilir pil

Yaklaşık Pil Ömrü :

5 ay

Koşullar

Otomatik Zaman Ayarı: günde 4 kez

Mobil Bağlantı Önlemleri

● Yasal Önlemler

• Bu saat, çeşitli ülkelerin ve coğrafi alanların radyo yasalarına uygundur veya onay almıştır. Bu saatin geçerli radyo yasalarına uymadığı veya onay almadığı bir alanda kullanılması ceza gerektiren bir suç olabilir. Ayrıntılar için CASIO Web Sitesini ziyaret edin.

<http://world.casio.com/ce/BLE/>

• Bu saatin uçak içinde kullanımı her ülkenin havacılık yasalarına göre sınırlandırılmıştır. Havayolu personelinin talimatlarına uduğunuzdan emin olun.

● Mobil Bağlantı kullanırken alınacak önlemler

- Bu saati bir telefona birlikte kullanırken, saati ve telefonu birbirine yakın tutun. Kılavuz olarak iki metrelik bir aralık önerilir, ancak yerel çevre (duvarlar, mobilyalar, vb.), Bir binanın yapısı ve diğer faktörler çok daha yakın bir aralık gerektirebilir.
- Bu saat diğer cihazlardan (elektrikli cihazlar, görsel-işitsel ekipman, ofis ekipmanı, vb.) etkilenebilir. Özellikle, bir mikrodalga fırının çalışmasından etkilenebilir. Yakında bir mikrodalga fırın çalışıyorsa, saat normal olarak telefonla iletişim kuramayabilir. Bunun aksine, bu saat, radyo akımında ve TV'nin video görüntüsünde parazite neden olabilir.
- Bu saatin Bluetooth'u, kablosuz LAN aygıtlarıyla aynı frekans bandını (2,4 GHz) kullanır ve bu tür cihazların bu saatin yakınında kullanılması, radyo paraziti, daha yavaş iletişim hızları, saat ve kablosuz LAN aygıtı için parazite neden olabilir hatta iletişim hatasına yol açabilir.

● Bu Saatle Radyo Dalgası Emisyonunu Durdurma

Saniye ibresi * (Bluetooth bağlı) veya "R" (Bluetooth bağlantı bekleme) yönünü gösterdiğinde saatiniz radyo dalgaları yayar. Saniye ibresi * veya "R" yi işaret etmese bile, saat ayarlarını yapmak için saat günde dört kez bir telefona bağlanmaya çalışır.

Bir hastanede, uçakta veya radyo dalgası kullanımına izin verilmeyen başka herhangi bir alanda saat ve telefon arasındaki senkronizasyonu devre dışı bırakmak için CASIO WATCH + kullanın.

Ayrıntılar için bkz: "Saati Tıbbi bir Tesiste veya Uçakta Kullanma"

Telif ve Tescilli Telif Hakları

- Bluetooth® Bluetooth SIG, Inc. şirketinin tescilli ticari markasıdır.
- iPhone ve AppStore, Apple Inc.'in ABD ve diğer ülkelerdeki tescilli ticari markalarıdır.
- iOS, Cisco Systems, Inc.'in ticari markası veya tescilli ticari markasıdır.
- GALAXY, GALAXY Not ve GALAXY S, Samsung Electronics Co., Ltd'nin tescilli ticari markalarıdır.
- Android ve Google Play™, Google Inc. şirketinin tescilli ticari markalarıdır.
- Burada kullanılan diğer şirket adları ve ürün adları, ilgili şirketlerin ticari markaları veya tescilli ticari markalarıdır.

Sorun Giderme

Saati bir telefonla eşleştiremiyorum.

Q1 Saat ve telefon arasında hiçbir zaman (eşleştirme) bağlantı kuramadım.

Desteklenen bir telefon modeli mi kullanıyorsunuz?

Telefon modelinin ve işletim sisteminin saat tarafından desteklenip desteklenmediğini kontrol edin. Desteklenen telefon modelleri hakkında bilgi için CASIO Web Sitesini ziyaret ediniz.

http://world.casio.com/os_mobile/wat/

CASIO WATCH + telefonunuzda yüklü mü?

Saate bağlanmak için CASIO WATCH + cihazınızda kurulu olmalıdır.

| [Telefonunuza gerekli uygulamayı yükleme](#)

Telefonunuzun Bluetooth ayarları doğru yapılandırılmış mı?

Telefonun Bluetooth ayarlarını yapılandırın. Ayarlama prosedürleri ile ilgili ayrıntılar için telefonunuzun dökümanlarına bakın.

İphone Kullanıcısıysanız:

- “Ayarlar” → “Bluetooth”u etkinleştirin
- “Ayarlar” → “Gizlilik” → “Bluetooth Paylaşım” → “CASIOWATCH+”ı etkinleştirin.

Android Kullanıcısıysanız:

- Bluetooth’u etkinleştiriniz.

Yukarıdakilerin dışında.

Bazı telefonlarda CASIO WATCH + kullanmak için BT Smart devre dışı bırakılmış olmalıdır. Ayarlama prosedürleri ile ilgili ayrıntılar için telefonunuzun belgelerine bakın.

Ana Ekranda “Menü” ögesine dokunun: “Ayarlar” → “Bluetooth” → “Menü” → “BT Smart settings” → “Devre dışı bırak”.

Q2 Saat ile yeni satın alınan bir telefon arasında bağlantı (eşleştirme) kuramıyorum.

Yeni satın alınan bir telefona bağlanmak için, eşleştirme işlemini, yeni telefonla tekrar yapmanız gerekir. Geçerli (eski) telefonunuzdan eşleme bilgilerini silmek için CASIO WATCH + 'ı kullanın ve ardından saati yeni telefonla eşleyin.

| [Başka bir saat aldığınız](#)

Saati ve telefonu yeniden bağlayamıyorum.

Q1 Saat, bağlantısı kesildikten sonra telefona yeniden bağlanmaz.

CASIO WATCH + telefonunuzda çalışıyor mu?

CASIO WATCH + cihazının telefonda çalışıp çalışmadığını kontrol edin. Telefonun Ana Ekranında CASIO WATCH + simgesine dokununuz. Ardından, saatte CONNECT düğmesini (B) yaklaşık 1,5 saniye basılı tutunuz.

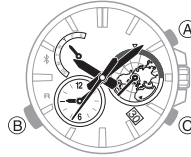

Telefonunuzu kapatıp tekrar açmayı denediniz mi?

Telefonu kapatıp açın ve ardından CASIO WATCH + simgesine dokununuz. Ardından, saatte CONNECT düğmesini (B) yaklaşık 1,5 saniye basılı tutunuz.

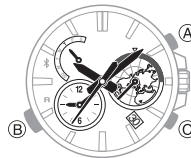

Q2 Telefonum Uçak Modundayken bağlanamıyorum.

Telefon Uçak Modundayken saatle bağlantı kurulamaz. Telefonun Uçak Modundan çıktıktan sonra Ana Ekranına gidin ve “CASIO WATCH +” simgesine dokununuz. Ardından, saatte CONNECT düğmesini (B) yaklaşık 1,5 saniye basılı tutunuz.



Q3 Telefonun Bluetooth özelliğini devre dışı olarak değiştirdim ve artık bağlanamıyorum.

Telefonda Bluetooth’u devre dışı bırakıp yeniden etkinleştirin ve ardından Ana Ekran’a gidin ve “CASIO WATCH +” simgesine dokununuz. Ardından, saatte CONNECT düğmesini (B) yaklaşık 1.5 saniye süreyle basılı tutunuz.

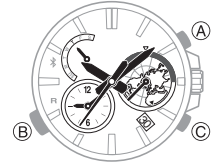

Q4 Telefonu kapattıktan sonra bağlanamıyorum.

Telefonu açın ve CASIO WATCH + simgesine dokununuz. Ardından, saatte CONNECT düğmesini (B) yaklaşık 1,5 saniye basılı tutunuz.



Telefon – Saat Bağlantısı

Q1 Telefon ve saat arasında bağlantı kuramıyorum.

Telefonunuzu kapatıp tekrar açmayı denediniz mi?

Telefonu kapatıp açın ve ardından CASIO WATCH + simgesine dokunun. Ardından, saatte CONNECT düğmesini (B) yaklaşık 1,5 saniye basılı tutunuz.



Saat telefonla yeniden eşleştirildi mi?

Saat ve telefon bağlantısı koparıldıktan sonra tekrar eşleştirin.

↓ | [Bağlantıyı kesme](#)

Eğer bağlantı kuramıyorsanız ...

Eşleştirme bilgilerini saatten silin ve ardından saati ve telefonu yeniden eşleştirin.

↓ | ["Bağlantıyı kesme" bölümünün altındaki not a bakınız.](#)

Farklı Bir Telefon Modeline Geçme

Q1 Saati başka bir telefona bağlama.

Saatinizdeki eşleştirme bilgilerini silin ve ardından başka bir telefonla eşleştirin.

↓ | [Başka bir telefon alırsanız](#)

Telefon Bulma

Q1 Telefon bulucu çalışmıyor.

Telefon ve saatin bağlantısı kesildi mi?

↓ Bluetooth bağlantısı sırasında Telefon Bulucu çalışmıyor.

CASIO WATCH + telefonunuzda çalışıyor mu?

↓ CASIO WATCH + çalışmadığı sürece Telefon Bulucu çalışmaz. Ana Ekranda CASIO WATCH + simgesine dokununuz.

Yukarıdakilerin dışında:

Telefon birkaç saniye sonra yanıt vermezse, telefonun saatten çok uzakta olduğu anlamına gelebilir. Farklı bir konuma geçin ve tekrar deneyin.

Q2 Telefonun yanıt vermesi biraz zaman alabilir.

Saatle bağlantı kurulduğunda telefon birkaç saniye sürecek bir ses çıkarır.

Q3 Telefon saate yakın olsa bile bulunamıyor.

İletişim radyo dalgaları kullanılarak yapıldığından, saat iki metre içinde olsa bile telefonu bulamayabilir. Bazı ortamlar izin verilen iletişim aralığını çok kısa hale getirebilir.

Otomatik Zaman Ayarı

Q1 Saat, saat ayarını telefonla ne zaman senkronize eder?

Saat telefonla bağlantı kuracak ve saat 5:00 a.m., 11:00 a.m., 5:00 p.m. ve 11:00 p.m., civarında otomatik zaman ayarlaması yapacaktır. Son otomatik zaman ayarı tamamlandıktan sonra bağlantı otomatik olarak kesilir.

Q2 Otomatik saat ayarlama etkinken manuel saat ayarı yapılamaz.

Otomatik zaman ayarı normal programına göre yapılmıyor mu?

↓ Yerel Saat ve Dünya Saatini değiştirdikten sonra veya saat ayarı, saatte manuel olarak ayarlandıktan sonra 24 saat boyunca otomatik saat ayarlaması yapılmaz. Yukarıdaki işlemlerden herhangi biri gerçekleştirildikten 24 saat sonra otomatik zaman ayarı devam edecektir.

Otomatik zaman ayarı etkin mi?

Otomatik zaman ayarı, etkinleştirilmediği sürece planlanan saatlerde gerçekleştirilmez. Saat ve telefon arasında bir bağlantı kurun ve ardından otomatik zaman ayarını etkinleştirmek için CASIO WATCH + kullanın.

↓ | [Saati Tıbbi Bir Tesiste veya Uçakta Kullanma](#)

Q3 Zaman doğru gösterilmiyor.

Telefonun saat ayarı doğru olmayabilir.

A Telefonun zaman ayarını düzeltin.

iPhone Kullanıcıysanız:

- "Ayarlar" → "Gizlilik" → "Konum Servisleri" ni açınız, → "Sistem Servisleri" ni açınız, "Zaman Dilimi Ayarı".

Android Kullanıcıysanız:

- Telefonunuzun kullanıcı belgelerine bakın.

B saat ve telefon arasında bir bağlantı kurun ve saat ayarını düzeltin.

↓ | [Otomatik Zaman Ayarı](#)

Dünya Saati

Q1 Dünya saatinin saati doğru değil.

Yaz saati başlangıç tarihi ve saati, bitiş tarihi ve saati veya diğer kurallar yetkililer tarafından değiştirilir.

Q2 Saat dilimi ibresi neden Dünya Saati bölgemden farklı bir bölgeyi gösterdi?

Saat dilimi ibresi, yaz saati gösteriyorsa, Dünya Saatleri Şehrinizin saat diliminin sağındaki saat dilimini (+1 saat) gösterecektir.

İbre Hareketi ve İşaretleri

Q1 İbre yüksek hızda hareket etmeye devam ederken neden hiçbir düğme işlemi gerçekleştirilemiyor?

Saat ayarı değiştirildiğinde vb. yüksek hızlı ibre hareketi devam ederken düğme işlemleri devre dışı bırakılır. düğme işlemleri yapmadan önce ibrelerin durmasını bekleyin.

Q2 Saniye ibresi iki saniyelik aralıklarla atlıyor.

Pil gücü düşük. Saati yeterince şarj olana kadar ışığa maruz bırakınız.

| [Saatin Şarj Edilmesi](#)

Q3 Tüm ibreler saatte 12'yi gösterir ve düğmeler çalışmıyor.

Pil bitmiş. Pil yeterince şarj olana kadar saati ışığa maruz bırakınız.

| [Saatin Şarj Edilmesi](#)

Q4 İbrelerin aniden yüksek hızda hareket etmeye başlaması durumunda:

Bunun nedeni aşağıdaki nedenlerden biridir ve bir arıza olduğunu göstermez. Normal ibre hareketi devam edene kadar beklemeniz yeterlidir.

• Saat güç tasarrufu modundan çıkıyor.

| [Güç Tasarrufu](#)

• Telefonla bağlantı kurun ve zaman ayarını düzeltin.

| [Otomatik Zaman Ayarı](#)

Q5 İbreler durdu ve tuşlar çalışmıyor.

Saat şarjı geri kazanma modundadır. Yeniden işlevine dönene kadar bekleyin (yaklaşık 15 dakika). Saatinizi parlak aydınlatılmış bir yere yerleştirirseniz saat daha hızlı düzelir.

Q6 İbreler ve gün göstergesi ayarlanmamış.

Güçlü manyetizma veya darbe, saatin ibrelerin hizasının bozulmasına neden olabilir. İbre hizalamayı düzeltmek için CASIO WATCH + kullanın.

| [İbre Hizalarının Düzeltilmesi](#)

Q7 Zaman ayarı doğru, ancak gün göstergesi günler arasında.

Gün değişimindedir. Günün nasıl değiştiği hakkında bilgi için aşağıdaki bölüme bakın.

| [İbreler ve Gün Göstergesi](#)

Tepe İşlemleri

Q1 Tepeyi döndürdüğümde hiçbir şey olmuyor.

Tepeyi herhangi bir işlem yapmadan dokuz dakikadan daha uzun süre dışarıda bırakmak, düğmenin çalışmasını otomatik olarak devre dışı bırakacaktır. Pininormal pozisyonuna geri itiniz ve tekrar dışarı çekiniz.

| [Tepe İşlemleri](#)

Q2 Tepe işlemleri çalışmıyor.

Bir saat ayarı değiştirildikten vb. sonra yüksek hızlı ibre hareketi devam ederken, kurma kolu işlevi devre dışı bırakılır. Tepe işlemlerini gerçekleştirmeden önce ibrelerin hareket etmesini bekleyin.

Şarj

Q1 Saat üst yüzeyi ışık aldığı anda bile çalışmıyor.

Pil her bittiğinde saatiniz durur. Saati yeterince şarj olana kadar ışığa maruz bırakın.

| [Güneş Enerjisi ile Şarj etmek](#)