

Bu CASIO saati seçtiğiniz için sizi tebrik ederiz.

### Uygulamalar

Saatinizde bulunan algılayıcılar sayesinde yönünüzü bulabilir, barometrik basıncı, ısıyı ve yüksekliği öğebilirsiniz. Ölçüm sonuçları dijital ekrandaki saatinizin saniye ibresi tarafından gösterilir. Tüm bu özellikleriyle saatizin yürüyüş, dağa tırmanma gibi açık hava sporları için çok kullanışlıdır.

### Uyarı!

- Bu saatte bulunan ölçüm işlemleri profesyonel ve endüstriyel kesinlik isteyen ölçümler için tasarlanmamıştır. Bu saatin verdiği ölçüm sonuçları sadece tahmini göstergeler olarak kabul edilmelidir.
- Dağa tırmanış ya da bunun gibi yönünüzü kaybetmenin hayatınıza mal olabileceği durumlarda mutlaka yön okumalarını teyid etmek için ikinci bir pusulayı yanınızda bulundurunuz.
- CASIO COMPUTER CO., LTD. bu saatin 3. kişiler tarafından kullanımından doğan hiçbir kayıp ya da şikayetten sorumlu değildir.

### Bu Kılavuz Hakkında



- Saatinizin modeline bağlı olarak ekrandaki yazılar ya ışıklandırılmış ekran üzerine karartma, ya da karartma ekran üzerine ışıklandırılmış ekran olarak kabul edilmelidir.
- Tuş kullanımları yandaki şekilde gösterildiği gibi harfler kullanılarak anlatılmıştır.
- Bu kullanım kılavuzundaki ürün resimleri sadece referans amaçlıdır. Elinizdeki gerçek saat, resimde görünen saatten biraz daha farklı olabilir.



### Saatinizi Kullanmadan Önce Kontrol Etmek İçin

- Zaman İşleyişi Moduna girmek için yaklaşık 2 saniye (D)yi basılı tutunuz, daha sonra da saniye ibresinin hareketini gözlemleyiniz:

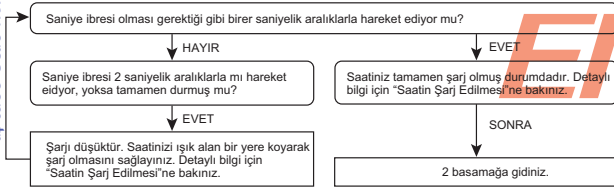

- Bulunduğunuz Şehir ve Yaz Saati Uygulaması (DST) ayarlarını kontrol ediniz.

Bulunduğunuz Şehir ve Yaz Saati Uygulaması ayarlarınızı yapmak için "Bulunduğunuz Şehir Ayarını Yapmak İçin" adlı bölüme bakınız.

### Önemli!

Dünya Saatleri Modunun doğru çalışması için Zaman İşleyişi Modundaki Bulunduğunuz Şehir, saat ve tarih ayarının doğru yapılması gerekir. Öncelikle bu ayarların doğruluğundan emin olunuz.

- Halihtazırdaki Saat Ayarını Yapınız.

"Halihtazırdaki Saat ve Tarih Ayarlarını Yapmak İçin" adlı bölüme bakınız.

Artık saatizin kullanıma hazırdır.

### Saatın Şarj Edilmesi

Saatinizin ekranında bulunan güneş pili ışığı güce çevirir. Çevrilen bu güç de, saatinizin çalışmasını sağlayan iç pili (tekrar şarj edilebilir özellikli) şarj eder. Saatizin ışığa çıktığında şarj olur.

### Şarj Rehberi



- Saatinizi kolunuza takmadığınız zamanlarda, saatinizi ışık alan bir yerde bırakınız.
- En iyi şarj, en aydınlık ortamlarda yapılan şarjdır.



- Saatizin kolunuzdayken, giysi kolunuzun saat ekranını kapatmamasına dikkat ediniz.
- Saat ekranının bir kısmı bile örtülse saatizin uykuya geçebilir.

### Uyarı!

Saatinizi şarj olması için ışık altında bıraktığınızda saatizin çok ısınabilir. Saatinizi elinize alırken, elinizi yakmamaya dikkat ediniz. Saatizin ortamlardan birinde uzun süre aşağıdaki ortamlarda durursa çok ısınabilir.

- Güneş ışığı altına park edilmiş olan arabanın ön camının altı
- Ev içi floresan ışığının çok yakını
- Direk güneş ışığı altı

### Önemli!

- Saat çok ısınacağı bir ortamda bıraktığınız zaman likit kristal ekranı kararabilir. Saatin ısısı normale döndüğünde LCD ekranın da görüntüsü normale döner.
- Uzun bir süre saatinizi kullanmayacağınız durumlarda saatın Güç Depolama Fonksiyonunu açık saatini normal ışık alan bir yerde muhafaza ediniz. Bu, şarjının bitmesini engeller.
- Saatini uzun süre ışiksiz bir yerde bırakmanız veya saati giysi kolunuzun altında kalacak şekilde takmanız şarjın düşmesine neden olabilir. Mümkün olduğunca kısa zamanda saatini ışık alan bir ortama çıkartınız.

### Şarj Seviyeleri

Zaman İşleyişi Moduna girdiğinizde dijital ekranda görünen pil gücü göstergesi sayesinde saatinizin şarjının ne durumda olduğunu görebilirsiniz.

- Diğer modlardan, Zaman İşleyişi Moduna geçmek için yaklaşık 2 saniye (D)yi basılı tutunuz.



Seviye	Pil Gücü Göstergesi	Fonksiyon Durumu
1 (H)		Tüm fonksiyonlar çalışır.
2 (M)		Tüm fonksiyonlar çalışır.
3 (L)		Aydınlatma, sesler ve algılayıcı çalışmaz. Saniye ibresi 2 saniyede bir hareket eder.
4		Aydınlatma, sesler ve algılayıcı çalışmaz. Dijital ekran kararır. Akrep ve yelkovan saatin 12 pozisyonunda dururlar.
5		Tüm ibreler saatin 12 pozisyonunda durmuştur. Hiçbir fonksiyon çalışmaz.

- Seviye 3'teki yanıp sönen L göstergesi pilin oldukça zayıf olduğunu ve şarj olması mümkün olan en kısa zamanda bir ışık kaynağına ihtiyaç duyulduğunu ifade eder.
- 5 seviyede bütün işlevler işlevsizliklerini kaybetmiş ve ayarlar eski fabrika ayarlarına geri dönmüştür. 5. seviyeye düşen pil gücü 2. seviyeye çıktığında (M) halihazırdaki saat, tarih ve diğer ayarları tekrar yapmanız gerekir.
- Saat pilinin gücü 5. seviyeden 2. seviyeye geldiğinde ekran göstergeleri de görüntülenir.
- Saati direkt gün ışığı ya da başka bir güçlü ışık kaynağı altında uzun süre bıraktığınızda, pil gücü göstergesi, gerçek gücünden fazla bir seviyede görünebilir. Gerçek pil gücü ise birkaç dakika sonra görünecek olandır.
- Pil gücü 5. seviyeye düştüğünde ve pil değişimi yaptığınızda tüm kayıtlı hafıza silinir ve halihazırdaki saat ve diğer ayarlar fabrika ayarlarına döner.



### Şarj Uyarısı Göstergesi (saniye ibresiyle)

Pil gücü 3. seviyeye geldiğinde, Zaman İşleyişi Modundaki saniye ibresi 2 saniyede bir hareket etmeye başlayarak şarjın düştüğünü ifade eder. charging is required.

### Güç Telifi Modu

- Kısa bir zaman dilimi içinde algılayıcı işlemlerini, aydınlatma ya da sinyal seslerini üst üste kullanırsanız saatizin güç depolama moduna geçer, dijital ekranda (R) göstergesi yanıp sönmeye başlar.
- Şarj gücü kendini telifini edene dek saat güç depolama modunda kalır.
- Şarj kendini telifi edene dek aydınlatma, sinyal sesleri ve algılayıcı işlemleri kullanılamaz; saatin ibreleri hareket etmez.
- Şarjın kendini telifi etmesi yaklaşık 15 dakika sürer. Şarj kendini telifi ettiği normal saat çalışması devam eder ve (R) göstergesi ekranda yanıp sönmeye başlar.
- Telifi göstergesi (R) sık sık ekrana geliyorsa şarj oldukça düşmüş demektir. En kısa zamanda saatinizi aydınlığa çıkartarak şarj ediniz.

### Şarj Etme Süreleri

Aydınlık Seviyesi (Parlaklık)	Günlük Kullanım <sup>1</sup>	Seviye Değişimi *2			
		Seviye 5	Seviye 4	Seviye 3	Seviye 2
Açık hava güneş ışığı (50,000 lux)	8 dk.	2 saat	20 saat	6 saat	21 saat
Pencere arkası güneş ışığı (10,000 lux)	30 dk.	6 saat	75 saat	21 saat	21 saat
Bulutlu bir günde pencere arkası güneş ışığı (5,000 lux)	48 dk.	9 saat	122 saat	33 saat	33 saat
Ev içi floresan ışığı (500 lux)	8 saat	100 saat	---	---	---

\*1 Her gün ışığa çıkarma süresi olarak verilen zaman dilimleri normal günlük kullanım için gerekli olan şarjın telifini sağlar.

\*2 Verilen yaklaşık telif süresi şarjın bir seviyeden diğer seviyeye atılması için gerekli süredir.

\* Yukarıdaki ışık alım süreleri sadece tahmini sürelerdir. Gerçek alım süresi ışık kaynağına bağlıdır.

\* Kullanım süresi ve günlük kullanım şartları ile ilgili detaylı bilgi için Özellikler bölümündeki "Güç Depolama" konusuna bakınız.

### Güç Depolama

Saatinizi belirli bir süre karanlık bir yerde bırakırsanız saatiniz otomatik olarak Güç Depolama moduna geçer. Aşağıdaki tabloda saatın fonksiyonlarının Güç Depolama fonksiyonundan nasıl etkilendikleri gösterilmektedir.

- \* 2 farklı uyku durumu vardır: "ekran uykusu" ve "fonksiyon uykusu".
- \* Bu saatte Güç Depolama fonksiyonu kullanım dışı bırakılamaz.

Karanlıkta Geçen Süre	İbre ve Ekran	Kullanım
60 ila 70 dakika (ekran uykusu)	Kararmış ekran, saatin 12 pozisyonunda duran saniye ibresi	Ekran ve saniye ibresi hariç, tüm fonksiyonlar kullanımdadır.
6 ya da 7 gün (fonksiyon uykusu)	Kararmış ekran, saatin tüm ibreleri saatin 12 pozisyonunda	Zaman işleyişi hariç, hiçbir fonksiyon çalışmaz.

- Saatizin 6:00 AM ile 9:59 PM zamanları arasında uyku durumuna geçmez. Fakat saat uykuya halindeyken 6:00 AM'e gelirse uyku durumu devam eder.
- Saatizin uyku durumundayken Pusula, Barometre/Termometre, Altimetre, Kronometre ya da Geri Sayım Sayacı Moduna geçemezsiniz.

### Uyku Durumunu Sonlandırmak İçin

Saatini aydınlık bir yere çıkartınız, herhangi bir tuşa basınız veya saat ekranını yüzünüze doğru doğrultunuz.

## Mod Rehberi

Saatinizde 10 "mod" bulunur. Yapmak istenen işleme göre uygun mod seçilir.

Bunu yapmak için:	Bu moda giriniz:
• Bulduğunuz Şehirdeki halihazırda saat • Bulduğunuz Şehir ve Yaz Saati Uygulaması (DST) ayarlarını yapmak için • Saat ve tarih ayarlarının yapılması	Zaman İşleyişi Modu
• Halihazırda bulunduğunuz yerden bir başka mekana göre yönünüzü yön göstergesi ve açı değeri ile görüntülemek için • Saatinizin ve haritanın kullanımı ile halihazırda yerinizin belirlenmesi	Pusula Modu
• Halihazırda bulunduğunuz yerin barometrik basıncının ve ısısının görüntülenmesi • Barometrik basınç okumalarının grafiğinin görüntülenmesi	Barometre/Termometre Modu
• Halihazırda bulunduğunuz yerin yüksekliğinin görüntülenmesi • İki mekan arasındaki yükseklik farkının bilinmesi (referans noktası ile bulunduğunuz yer) • Yükseklik okumasının ölçüm saati ve tarihi ile kaydedilmesi	Altimetre Modu
Altimetre Modunda yapılan ölçüm kayıtlarının görülmesi	Data Geri Çağırma Modu
Geçen zamanı ölçmek için kronometrenin kullanımı	Kronometre Modu
Gerçek sayım sayacını kullanmak için	Gerçek Sayım Sayacı Modu
Bir alarm zamanını ayarlamak için	Alarm Modu
Dünya üzerindeki 29 şehir (29 zaman diliminin) saatleri	Dünya Saatleri Modu
İbrelere esas yerlerini ayarlamak için	İbrelere Asil Yerlerinin Ayarlanması Modu

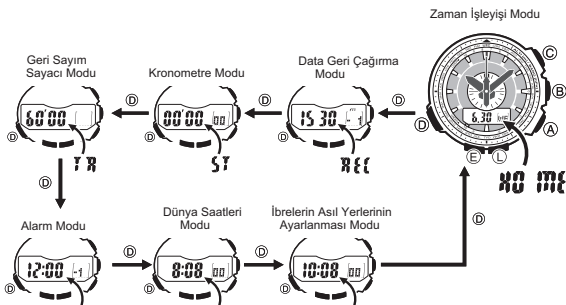

for two or three minutes in the Data Recall, Alarm, or Hand Home Position Adjustment Mode.

## Genel Fonksiyonlar (Tüm Modlar)

Bu bölümde anlatılan tüm fonksiyonlar ve işlemler saatin tüm modlarında kullanılır.

## Otomatik Geri Dönüş İşlemi

- Data Geri Çağırma, Alarm ve İbrelere Asil Yerlerinin Ayarlanması modlarında herhangi bir işlem yapmaksızın 2-3 dakika kalırsanız saat otomatik olarak Zaman İşleyişi Moduna döner.
- Ekranda yanıp sönmekte olan haneler bulunduğu halde 2-3 dakika herhangi bir tuş kullanımı yapmazsanız saat otomatik olarak ayarlar ekranından çıkar.

## Arka Ekranlar

Data Geri Çağırma, Alarm, Dünya Saatleri veya Barometre/Termometre Moduna girdiğinizde karşınıza çıkan ekran bu modda son görüntülenmiş olduğunuz ekrandır.

## Tarama

Bir ayarlar ekranı görüntülediğinde (A) ve (C) tuşlarıyla dijital ekrandaki ayarları yapabilir, yine bu tuşlarla saatin ibrelere manuel hareket ettirebilirsiniz. Birçok durumda, bu tuşları basılı tutmak yapılan işlemin hızlanmasını sağlar.

## Zaman İşleyişi

- Zaman İşleyişi Modunu (HOME) kullanarak halihazırda saat ve tarihi görebilirsiniz.
- Zaman İşleyişi Modunda (E)ye basarak dijital ekrandaki Haftanın günü ekranı ile Barometrik Basınç Grafiği ekranı arasında geçiş yapabilirsiniz.

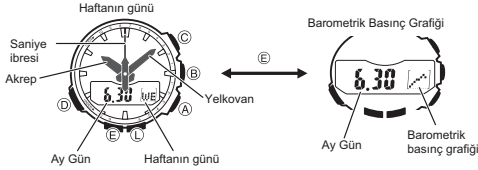

## Bulduğunuz Şehir Ayarlarının Yapılması

Bulduğunuz Şehir ile ilgili 2 ayar vardır: Bulduğunuz Şehrin seçilmesi ve bu şehir için standart saatin veya Yaz Saati Uygulamasının (DST) seçilmesi.

## PM göstergesi

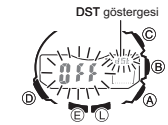

## Bulduğunuz Şehri Seçmek İçin

1. Zaman İşleyişi Modunda Aşağıda gösterilen her basamakta (E)yi basılı tutunuz.
  - Dijital ekranda Hold SET yazısı görünür → HT yanıp söner → Saniye ibresi halihazırda seçtiğiniz Bulduğunuz Şehir işaret eder.
  - Şehir kodlarıyla ilgili detaylı bilgi için "Şehir Kodları Tablosu"na bakınız.
2. Bulduğunuz Şehir kodu ayarını değiştirmek için (A)yı kullanarak saniye ibresini saatin işleyiş yönünde hareket ettiriniz.
  - Saniye ibresi Bulduğunuz Şehir olarak seçmek istediğiniz şehir kodunu gösterene dek (A)yı basılı tutunuz.
  - Seçilen şehir kodunun bulunduğu zaman dilimindeki saat dijital ekranda görüntülenir.
3. (D)ye basınız. Böylece dijital ekranda DST ayarları ekrana gelir.
4. (A) ile yaz saati uygulamasını açınız (ON göstergesi) ya da Standart saati açınız (OFF göstergesi).
  - Bulduğunuz Şehir Kodu olarak UTC seçili olduğunda Yaz Saati Uygulaması ile Standart Saat arasında seçim yapamazsınız.

## Bir Modun Seçilmesi

- Aşağıdaki resimde modlar arasında geçiş yapmak için hangi tuşa basmanız gerektiği gösterilmektedir.
- Herhangi bir moddan Zaman İşleyişi Moduna dönmek için 2 saniye boyunca (D)yi basılı tutunuz.
- Her türlü modda (L)ye basarak ekranı aydınlatılabilir.
- Zaman İşleyişi Modundan veya diğer algı modlarından bir algı moduna direk geçmek için A, B veya (C)yi kullanınız. Data Geri Çağırma, Kronometre, Gerçek Sayım Sayacı, Alarm, Dünya Saatleri veya İbrelere Asil Yerlerinin Ayarlanması gibi modlardan algı moduna geçmek için önce Zaman İşleyişi Moduna girip sonra ilgili tuşa basmanız gerekir.
- Akrep ve yelkovan her türlü modda halihazırda saat gösterir. Zaman İşleyişi, Data Geri Çağırma, Kronometre, Gerçek Sayım Sayacı ve Alarm modlarında saniye ibresi halihazırda saniye sayımını (Zaman İşleyişi Modu) gösterir. Diğer modlarda ise saniye ibresi başka bilgileri gösterir.

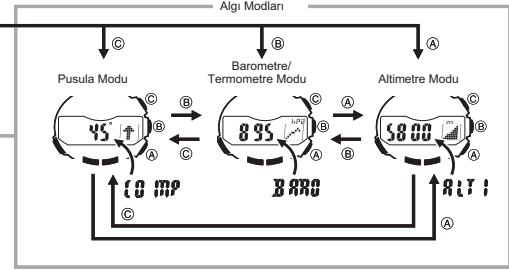

5. Tüm ayarlar istediğiniz gibi olduğunda (E)ye basarak Zaman İşleyişi Moduna dönünüz.
  - Saatinizin ibrelere Bulduğunuz Şehrin bulunduğu zaman diliminin halihazırda saatini gösterecek şekilde yerlerini alırlar. Saatin ibrelere yerlerini alırken herhangi bir tuşa basmayınız.
  - Yaz saati uygulaması seçiliyse dijital ekranda dST göstergesi görünecektir.

## Not

- Bir şehir kodu seçtikten sonra, saatiniz Zaman İşleyişi Modundaki UTC\* ayarlarını kullanarak Bulduğunuz Şehir ayarınıza bağlı olarak diğer zaman dilimlerinin saatlerini hesaplar.
- Uluslararası Zaman Koordinasyonu, zaman işleyişinde dünya çapında bir standarttır. UTC için referans noktası İngiltere'deki Greenwich'tir.

## Yaz Saati Uygulaması Ayarlarını Yapmak İçin

1. Zaman İşleyişi Modunda her bir aşama için (E)yi basılı tutarak aşağıdaki işlemleri yapınız.
    - Dijital ekranda Hold SET yazısı görünür → HT yanıp söner → Saniye ibresi halihazırda Şehir Kodunu gösterir.
  2. (D)ye basınız. Böylece dijital ekranda DST ayarları ekranı görüntülenir.
  3. (A)ya basarak DST (yaz saati uygulamasını) açınız (ON) veya Standart saati seçiniz (OFF).
4. Tüm ayarlar istediğiniz gibi olduğunda (E)ye basarak ayarlar ekranından çıkınız.
    - dST göstergesi Yaz saati uygulamasının açık olduğunu gösterir.

## Halihazırda Saat ve Tarih Ayarlarının Şekillendirilmesi

Aşağıdaki prosedürü kullanarak Zaman İşleyişi Modunda saat ve tarih ayarlarını yapınız (bu ayarlar kapalıysa).

## Halihazırda Saat ve Tarih Ayarlarını Değiştirmek İçin

1. Zaman İşleyişi Modunda her bir aşama için (E)yi basılı tutarak aşağıdaki işlemleri yapınız.
  - Dijital ekranda Hold SET yazısı görünür → HT yanıp söner → Saniye ibresi halihazırda Şehir Kodunu gösterir.
2. (A) ile Bulduğunuz Şehir olarak ayarlamak istediğiniz şehir kodunu seçiniz.
  - (A)ya her basışınızda saniye ibresi saatin işleyiş yönünde hareket eder. Saniye ibresi istediğiniz Şehir Kodunu gösterene dek (A)ya basmaya devam ediniz.
  - Herhangi başka bir ayar yapmadan önce Bulduğunuz Şehir kodunu seçiniz.
  - Şehir kodlarıyla ilgili detaylı bilgi için "Şehir Kodları Tablosu"na bakınız.

## PM göstergesi

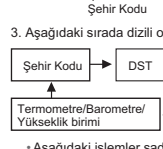

3. Aşağıdaki sırada dizili olan diğer ayarlara geçmek için (D)yi kullanınız.



\*Aşağıdaki işlemler sadece zaman işleyişi ayarlarında kullanılır.

4. Ayarlamak istediğiniz Zaman İşleyişi ayarı ekrana geldiğinde (A) ve/ya (C) ile aşağıda gösterildiği gibi ayarlama yapınız.

Ekran	Bunu yapmak için:	Bunu kullanınız:
HT	Şehir kodu ayarı için	(A)ya basınız.
OFF	Yaz Saati Uygulaması (ON) ve Standart Saat (OFF) seçimi için	(A)ya basınız.
12H	12 saat formatı (12H) ya da 24 saat (24H) formatı için	(A)ya basınız.
50	Saniyeleri 00 sıfırlamak için	(A)ya basınız.
10:08	Saat ya da dakika ayarı için	(A) (+) ve (C) (-)
20 10	Yıl ayarı için	(A) (+) ve (C) (-)
6.30	Ay ya da gün ayarı için	(A) (+) ve (C) (-)

5. (E)ye basarak ayarlar ekranından çıkınız.  
- Saatin ibreleri ayarladığınız zamanı gösterecek şekilde yerlerine geçecekler. Herhangi bir tuşa basmayınız.

- Not
- Bulduğunuz Şehir seçimi ve DSY ayarları için "Bulduğunuz Şehir Ayarlarının Şekillendirilmesi" bölümüne bakınız.
  - Dijital ekrandaki saati değiştirdiğinizde ibrelerin gösterdiği saat de değişir. Eğer dijital saat ile ibrelerin gösterdiği saat birbirine uymuyorsa ibrelerin asıl pozisyonları ayarı kapalı olabilir.
  - İbrelerin asıl yerlerini ayarlayınız.
  - 12 saat formatında öğlen 12.00 ile gece yarısı 11.59p.m arasında saat hanelerinin sonunda P (pm) göstergesi görünür. Gece yarısı 12.00 ile öğlen 11.59 am arasında ise saat hanelerinin sonunda herhangi bir gösterge bulunmaz. 24 saat formatında ise saat 0:00 ile 23:59 arasında döngüsel hareket eder ve ekranda herhangi bir gösterge bulunmaz.
  - Saatinizde bulunan tam otomatik takvim özelliği sayesinde farklı ay uzunlukları ve eksik yıllar otomatik hesaplanır. Saat ve tarihi bir kez ayarladıktan sonra pil değişimi yapmanız ve pil seviyesinin 5. Seviyeye düşmesi durumları hariç bu ayarları tekrar gözden geçirmeniz gerekmez.

#### Yön Okumalarının Yapılması

Pusulula Modu saatin yön algılayıcısını kullanarak manyetik kuzeyi algılar. Saniye ibresi manyetik kuzeyi gösterir, dijital ekranda ise 16 yönden biri ve açı değeri görüntülenir.

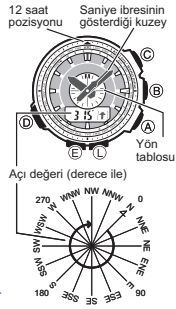

- Yön Okuması Yapılmak İçin
1. Zaman İşleyişi Modunda ya da diğer algılayıcı modlardan birinde olduğunuzdan emin olunuz.
    - Algı modları Pusulula Modu, Barometre/ Termometre Modu ve Altimetre Modudur.
  2. Saati düz bir yere koyunuz ya da saat kolunuzdaysa kolunuzun yere paralel durduğundan emin olunuz.
  3. Saatin 12 pozisyonunu, yönünü öğrenmek istediğiniz tarafa çeviriniz.
  4. (C)ye basarak Pusulula İşlemi başlatınız. Dijital ekranda COMP göstergesi belircektir.
    - Yön okumalarının sonuçlarıyla ilgili olarak "Yön Okuması Sonuçlarının Yorumlanması"na bakınız.
  5. Yön okuması işlemi bitirince (D)ye basarak Zaman İşleyişi Moduna döndünüz.

#### Yön Okuması Sonuçlarının Yorumlanması

- (C)ye bastığınızda dijital ekranda COMP yazısı görünerek yön okumasının başladığını ifade eder.
- Yaklaşık 2 saniye sonra saniye ibresi hareket ederek manyetik kuzeyi gösterir. Dijital ekranda ya manyetik kuzeyle arasındaki açı değeri ve saatin 12 pozisyonu, veya 16 yazılı yön göstergesinden biri görünür.
- Saatiniz yaptığı yön okumasını ilk 20 saniyenin her saniyesinde tekrar günceller daha sonra durur. yön okuması bitince dijital ekran - - - gösterir ve saniye ibresi COMP ((C) tuşunun altındaki) yazısını gösterir. Yön okuması yapmaya devam etmek istiyorsanız tekrar (C)ye basınız.
- Bu noktada (E)ye basarsanız dijital ekranda açı değeri ile bir-iki veya 3 karakterli yön okuması göstergesi yer değiştirir.
- Yön okumasının yapıldığı 20 saniye boyunca Otomatik Işık çalışmaz.
- Aşağıda, ekranda gösterilen yön kısaltmalarının ne anlama geldiği gösterilmektedir.

Yön	Anlamı	Yön	Anlamı	Yön	Anlamı	Yön	Anlamı
N	Kuzey	NNE	Kuzey kuzeydoğu	NE	Kuzeydoğu	ENE	Doğu kuzeydoğu
E	Doğu	ESE	Doğu güneydoğu	SE	Güneydoğu	SSE	Güney güneydoğu
S	Güney	SSW	Güney güneybatı	SW	Güneybatı	WSW	Batı güneybatı
W	Batı	WNW	Batı kuzeybatı	NW	Kuzeybatı	NNW	Kuzey kuzeybatı

- Açı göstergesi ve yön göstergesi için hata oranı +11 derecedir. Gösterilen yön kuzey batı ise (NW) ve 315 derece ise, gerçek açı 304 ile 326 olabilir.
- Saniye ibresi saatin 12 pozisyonunu gösteriyorsa (kuzey), dijital ekran siyah ok üzerine beyazla yukarı okunu gösterir.
- Saatin tam ortasındaki yuvarlak yön tablosudur. Bu yön tablosunu kullanarak saatin (saatin işleyişi yönünde) 12 pozisyonu ile saniye ibresinin gösterdiği kuzey göstergesi arasında kaç derece olduğunu görebilirsiniz. Yön tablosu 10 derecelik artışlarla işaretlenmiştir. Bazı saat modellerinde ise bu tablo bulunmaz.
- Saat yere paralel değilken yön ölçümü yapılırsa büyük hatalara sebep olur.
- Yön okumasının yanlış olduğunu düşünüyorsanız yön algılayıcısını ayarlayınız.
- Saat alarm çalmaya başladıysa (günlük alarm, saat başı sinyali, geri sayım alarmı gibi) ya da ekran aydınlatıldıysa ((L) tuşuna basarak) yapılan ölçüm geçici olarak durur. Ölçümün durmasına neden olan işlem bittikten sonra ölçüm işlemi kaldığı yerden ne kadar süre daha ölçerse ölçümüne devam eder.
- Yön okumaları ile ilgili diğer önemli bilgiler için "Pusulula Uyarıları" bölümüne bakınız.

#### Yön Algılayıcısının Ayarlanması

Saatin yaptığı yön okumalarının yanlış olduğunu düşünüyorsanız ayarlama yapabilirsiniz. Şu üç ayarlama prosedüründen birini kullanabilirsiniz: çift yönlü ayarlama, manyetik açı ayarı ya da kuzey ayarlaması

- Manyetik Açı Ayarı
- Açı ayarlaması ile, manyetik kuzey açısını yazarak (manyetik kuzey ile gerçek kuzey arasındaki fark) saatin gerçek kuzeyi göstermesini sağlayabilirsiniz.
- Kullandığınız haritada manyetik açı ayarı gösteriliyorsa bu prosedürü uygulayabilirsiniz.
- Bu açılar arasında farkı sadece derece birimi ile yazabilirsiniz, bu yüzden haritada gösterilen değeri yuvarlamamız gerekir. Mesela haritanızda açı farkı 7.4 derece gösteriliyorsa siz 7 derece yazmalısınız. 7.6 ise 8, 7.5 ise 7 ya da 8 derece yazabilirsiniz.

#### Çift Yönlü Ayarlama ve Kuzey Ayarlaması

Çift Yönlü Ayarlama ve Kuzey Ayarlaması manyetik kuzeye göre algılayıcınızın doğruluğunu test eder. Eğer manyetik güce maruz kalan bir bölgede yön okuması yaptırmak istiyorsanız Dijital Pusulula için çift yönlü ayarlama yapınız. Bu ayarlama tipi saatin herhangi bir şekilde manyetizme maruz kaldığı durumlarda yapılır. Kuzey ayarlamasında ise saate hangi yönün kuzey olduğunu "öğretmiş" olursunuz. (Ve bunu başka bir pusulula aracı kullanarak yapmanız gerekir).

Önemli!

Çift yönlü ayarlamayı ne kadar iyi yaparsanız algılayıcı o kadar doğru sonuçlar verecektir. Yön algılayıcısını kullandığınız mekanı değiştirdiğinizde ve yön algılayıcısının yanlış okumalar yaptığını düşündüğünüzde çift yönlü ayarlama yapınız.

#### Manyetik Açı Ayarlaması Yapmak İçin

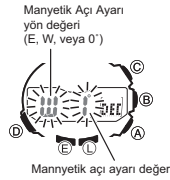

1. Pusulula Modunda aşağıdaki her bir basamak için (E)yi basılı tutunuz.
  - Dijital ekranda Hold SET yazısı görünür → Manyetik açı ayarlaması → yanıp sönmeye başlayana dek
  - Bu ayarlar ekranıdır.
2. (A) (Doğu) ve (C) (Batı) ile ayarlama yapınız.
  - Aşağıda manyetik açı ayarı yön ayarları anlatılmaktadır.
  - 0°: Hiçbir manyetik açı ayarı düzeltimi yapılmamıştır Manyetik açı değeri ayarı 0'dır.
  - E: Manyetik kuzey doğuya doğru ise (doğu düzeltimi)
  - W: Manyetik kuzey batıya doğru ise (batı düzeltimi)
  - W 90° ile E 90° arasında bir değer seçebilirsiniz.

- (A) ve (C)ye birlikte basarak manyetik açı düzeltimini iptal edebilirsiniz. Böylece dijital ekranda OFF yazar. 2 saniye kadar sonra durumda açı değeri : 0° olur.

- Yukarıdaki örnekte, haritadaki manyetik açı değeri 1 derece batı gösterildiğinde yazmanız gereken değer ve yön ayarı gösterilmektedir.

3. Ayarlar istediğiniz gibi olduğunda (E)ye basarak ayarlar ekranından çıkınız.

#### Çift Yönlü Ayarlama ile İlgili Uyarılar

- Çift yönlü ayarlama bütün zıt yönler için kullanılabilir. Fakat bu yönlerin birbirine 180 derece zıt olmasına dikkat edilmelidir. Eğer ayarlamayı yanlış yaparsanız yanlış yön okuması sonuçları alırsınız.
- Her iki yön için de saat ayarlama yaparken saati hareket ettirmeyiniz.
- Çift yönlü ayarlamayı yön okuması yaptırmak istediğiniz mekanda yapmalısınız. Mesela eğer açık alanda okuma yaptırmak istiyorsanız açık alanda ayarlama yapmalısınız.

#### Çift Yönlü Ayarlama Yapmak İçin

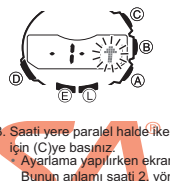

1. Pusulula Modunda aşağıdaki her bir basamak için (E)yi basılı tutunuz.
  - Dijital ekranda Hold SET yazısı görünür → Manyetik açı ayarlaması → yanıp sönmeye başlayana dek
  - Bu ayarlar ekranıdır.
2. (D)ye basarak çift yönlü ayarlama ekranını açınız.
  - Böylece dijital ekranda -1- rakamı görüntülenir. Bu, saatin ilk yön okuması için hazır olduğunuz gösterir.
3. Saati yere paralel haldede iken hangi yönü bulmak istiyorsanız o yöne çeviriniz ve ilk yön okumasını yaptırmak için (C)ye basınız.
  - Ayarlama yapılırken ekranda - - - görünür. Ayarlama başarıyla tamamlandıysa dijital ekranda -2- görünür. Bunun anlamı saati 2. yön ayarlamasına geçmiş olmasıdır.
  - Ayarlama yaklaşık 13 saniye sürer. Ayarlama bitene dek saati hareket ettirmeyiniz.
4. Saatinizi 180 derece çeviriniz.
5. (C)ye tekrara basarak 2. ayarlamayı yapınız.
  - Ayarlama yapılırken ekranda - - - görünür. Ayarlama başarıyla tamamlandıysa dijital ekranda OK yazar ve ekrana Pusulula Modu ekranı (- - -) görüntüye gelir.

#### Kuzey Ayarlaması Yapmak İçin

Önemli!

Eğer hem çift yönlü ayarlama hem de kuzey ayarlaması yapmak istiyorsanız, önce çift yönlü ayarlamayı sonra kuzey ayarlamasını yapınız. Çünkü yapılan çift yönlü ayarlama daha önce yapılan kuzey ayarlamasını iptal eder.



1. Pusulula Modunda aşağıdaki her bir basamak için (E)yi basılı tutunuz.
  - Dijital ekranda Hol SET yazısı görünür → Manyetik açı ayarlaması → yanıp sönmeye başlayana dek
  - Bu ayarlar ekranıdır.
2. (D)ye iki kez basarak kuzey ayarlaması ekranını görüntüleyiniz.
  - Böylece dijital ekranda -N- (kuzey) göstergesi görünür.
3. Saati yere paralel tutarak saatin 12 pozisyonunu kuzeye çeviriniz.
  - (başka bir pusulula ile kuzey olarak belirlendiğiniz yöne)
4. (C)ye basarak ayarlama işlemi başlatınız.
  - Ayarlama yapılırken ekranda - - - görünür. Ayarlama başarıyla tamamlandıysa ekranda OK ve ardından Dijital Pusulula Modu ekranı (- - -) görüntülenir.

#### Dağ Yürüyüşünde ya da Dağa Tırmanışta Dijital Pusulanın Kullanımı

- Bu bölümde, saatinize yerleştirilmiş olan dijital pusulanın kullanımı ile ilgili 2 pratik örnek verilecektir.
- Haritanın açılması ve olduğunuz yerin haritadan bulunması
- Dağ yürüyüşünde ya da dağa tırmanışta halihazırda bulunduğunuz yer hakkında bir fikre sahip olan gerekir. Bu yüzden bir haritanız olması ve bu haritayı yerleştirmeniz gerekir. Yerleştirmenin masası haritanın bulunduğunuz yöne doğru açılmasıdır. Bunun en basiti haritanın kuzeyini, saatiniz tarafında gösterilen kuzey yönüne doğru denk getirmektir.
- Bir hedef yön belirlemek



## Haritayı Yerleştirmek ve Halihazırdaki Yerinizi Bulmak İçin

1. Saat kolunuzdayken saat ekranını yere paralel olacak şekilde tutunuz.
2. Zaman İşleyiş veya Algi Modlarından birindeyseniz (Çiye basarak yön okumasını bağlatınız:
  - Yaklaşık 2 saniye sonra okuma sonuçları dijital ekranda görünür ve saniye ibresi kuzeyi gösterir.

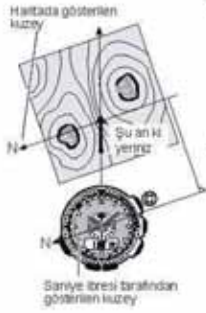

## Bir Hedef Yön Belirlemek

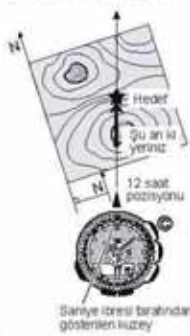

3. Saatini hareket ettirmeden haritanız çevirerek haritadaki kuzey yönünü saat tarafından gösterilen kuzeye denk getiriniz.
  - Saat manyetik kuzeyi göstermek üzere ayarlandysa, haritanın manyetik kuzeyini saatin göstergesine doğru çeviriniz. Saat, gerçek kuzeyi göstermek üzere manyetik açı ayarlamasına tabi tutulduysa, haritanın gerçek kuzeyini saatin gösterdiği kuzeyi çeviriniz. Manyetik açı düzeltimi ile ilgili detaylı bilgi için "Yön Algılayıcısının Ayarlanması"na bakınız.
  - Böylece haritanız bulunduğunuz yere göre yerleştirilmiş olacaktır.
4. Etrafınızdaki coğrafi yapıyı araştırarak tam yerinizi haritada bulunuz.

1. Haritanın kuzeyini, saatiniz tarafından gösterilen kuzey yönüne doğru denk getirmek halihazırdaki yerinizi belirleyiniz.
  - Bunu nasıl yapacağınızı görmek için "Haritayı Yerleştirmek ve Halihazırdaki Yerinizi Bulmak İçin" bölümüne bakınız.
2. Harita üzerinde girmek istediğiniz yönü bularak bu yönü tam önünüzde doğru çeviriniz.
3. Saat kolunuzdayken saat ekranını yere paralel tutunuz.
4. Zaman İşleyiş veya Algi Modlarından birindeyseniz (Çiye basarak yön okumasını bağlatınız:
  - Yaklaşık 2 saniye sonra okuma sonuçları dijital ekranda görünür ve saniye ibresi kuzeyi gösterir.
5. Haritayı önünüzde tutmaya devam ederken vücudunuzu saatin gösterdiği kuzeye doğru çeviriniz ve haritadaki kuzey göstergesi ile de eşleştiriniz.
  - Böylece harita halihazırdaki yönünüze doğru fakat hedefiniz tam önünüzde olacaktır.

## Pusula Uyanıklığı

Saatinizdeki yön ölçeği algılayıcı karasal manyetizmi algılar. Yani bu saat tarafından gösterilen kuzey yönü manyetik kuzeydir ve kutupsal kuzeyden biraz farklı olabilir. Manyetik kuzey noktası kuzey kutbunda bulunur, manyetik güney ise güney Avustralya'dadır. Manyetik kuzey ile manyetik pusulalar tarafından ölçülen gerçek kuzey arasındaki fark, manyetik noktaların gölgeleme artar. Öte yandan bazı haritalarda manyetik kuzey yerine gerçek kuzey baz alınır ve bu tarz haritaları kullanırken dikkatli olmanız gerekir.

## Korum

- Güçlü bir manyetik kaynak yakınında yön okuması yapmanız ciddi okuma hatalarına sebep olabilir. Bu yüzden, şu nesnelere yakınında olduğunuzda yön okuması yapmaktan kaçınınız: sürekli makineler (manyetik kölyeler, vs.) metal parçalar (metal kapılar, kilitler, vs.), yüksek gerilim hatları, anten dalgaları, ev aletleri (tv, bilgisayar, buğalık makinesi, dondurucu, vs.)
- Tren, gemi, havaalanı gibi yerleri içinden geçerken de doğru yön okuması atmanız mümkün değildir.
- Doğru yön okumaları ev içinde ve özellikle demir-beton kan-pın yapılarında da mümkün değildir. Bu yapılar içlerinde bulunan metallerin dolayısıyla alanlarda makinelerin çökmesi vs. oluşturlar.

## Saldama

- Eğer saat manyetizme maruz kalırsa saatin algılayıcısı bozulabilir. Bu yüzden saati manyetizmden ve güçlü manyetik alanlardan uzak yerlerde muhafaza ediniz: sürekli makineler (manyetik kölyeler, vs.), ev aletleri (tv, bilgisayar, buğalık makinesi, dondurucu vs.) gibi.
- Eğer saatin manyetizme maruz kaldığı anlaşılırsa hemen "Çift Yönü Ayarlama Yapmak İçin" adlı bölümldeki prosedürlere göre işlem yapınız.

## Barometrik Basınç ve Isı Okumalarının Yapılması

Bu saatte hava basıncını ölçen bir basınç algılayıcısı (barometrik basınç) ve ısı ölçen bir ısı algılayıcısı bulunmaktadır.

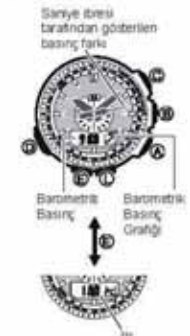

- Barometre/Termometre Moduna Giriş Çıkarmak İçin**
1. Zaman İşleyiş Modunda veya diğer algi modlarından birindeyseniz (B'iye basarak Barometre/Termometre Moduna giriniz.
    - Dijital ekrana, barometrik basınç ve ısı okumalarının yapıldığını gösteren BARO yazısı gelir. Okuma tamamlandığında barometrik basınç ve ısı bilgileri dijital ekranda görünür.
    - (E)'yi kullanarak dijital ekranda barometrik basınç bilgisi ekranı ile ısı bilgileri ekranı arasında geçiş yapabilirsiniz.
    - Siz (B'iye bastıktan sonraki ilk 3 dakikada saat 5 saniyede bir okumasını günceller daha sonra ise 2 dakikada bir güncelleyerek devam eder.
  2. (D)'ye basarak Zaman İşleyiş Moduna dönebilirsiniz.
    - Barometre/Termometre Moduna girildikten sonra 1 saat hiçbir işlem yapmazsanız, saat otomatik olarak Zaman İşleyiş Moduna geri döner.

- Barometrik Basınç ve Isı Okuması Yapılmak İçin**
1. Zaman İşleyişinde veya diğer algi modlarından birindeyseniz (B'iye basınız.
    - Saatiniz otomatik olarak barometrik basınç ve ısı okuması almaya başlayacaktır.
    - Barometre/Termometre Modunda istediğiniz zaman (B'iye basarak ısı ve basınç okuması yapabilirsiniz.

- (E) ile dijital ekranda barometrik basınç bilgisi ekranı ile ısı bilgileri ekranı arasında geçiş yapabilirsiniz.
- Barometre/Termometre Moduna girilmezden sonra okumaların ekrana gelmesi 4-5 saniye sürer.

## Barometrik Basınç

- Barometrik basınç 1hPa (yada 0.05inHg) birimleriyle gösterilir.
- Eğer ölçülen basınç miktarı 260 hPa ile 1100 hPa (7.65 inHg ile 32.45inHg) aralığı dışında bir ölçüme tekabül ediyorsa barometrik basınç değeri ekranda "..." hPa (yada inHg) olarak görünür. Bu aralık içinde bir basınç ölçümü algılanır algılanmaz ekrana gelecektir.

## Isı

- Isı 0.1°C (yada 0.2°F)lik birimle gösterilir.
- Eğer ölçülen ısı değeri -10.0°C ile 60.0°C (14.0°F ile 140.0°F) aralığı dışında kalan bir ısı değeri ise ısı değeri ekranda "-...°C (yada °F) görünür. Bu aralık içine düşen bir ısı değeri algılanır algılanmaz, ekrana gelecektir.

## Görüntülenen Tarihler

Saatini, barometrik basınç birimini hPa ya da inHg olarak ayarlayabilirsiniz. Ölçülen ısı değerinin ekrandaki birimi Celsius (°C) ya da Fahrenheit (°F) olarak değiştirebilirsiniz. Detaylı bilgi için "Barometrik Basınç, Yükseklik ve Isı Ölçümü Birimlerini Değiştirmek İçin" adlı bölüme bakınız.

## Barometrik Basınç Grafiği



Barometrik basınç atmosferdeki değişiklikleri gösterir. Bu değişimler izlenerek havanın durumu hakkında planlarda bulunulabilir. Bu saat, hangi moda olursa olsun her iki saate bir (saat başında) otomatik olarak barometrik basınç ölçümü yapar. Ölçüm sonuçları, barometrik basınç grafiğinde barometrik basınç farkı göstergesinin belirlenmesinde ve saniye ibresinin gösterdiği basınç farkı bilgisinde kullanılır.

## Barometrik Basınç Grafiğinin Okunması

Barometrik basınç grafiğinde son 16 saatte yapılan ölçümler gösterilir.



- Yatay eksen zamanı gösterir, her nokta 2 saate tekabül eder. En sağdaki nokta (yanan) yapılan son okumadır.
- Grafiğin dikey eksen barometrik basınçını ifade eder, her nokta kendisi ile yanındaki noktaların farkını gösterir. Her nokta 1 hPa değişimdedir.

Aşağıda, barometrik basınç grafiği tarafından gösterilen bilgiler nasıl yorumlanması gerektiği gösterilmektedir.

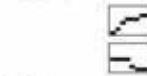

Yükselen grafik havaların iyi olacağına işaret eder.

Grafikteki alçalma havaların kötüleşeceğine işaret eder.

## Not

- Eğer havada yada ısıda ani bir değişim olursa geçmiş ölçümleri gösteren çizgiler ekranın altında kalabilir. Barometrik ölçümler sabitlendiğinde grafik içeriği tekrar görünecektir.
- Aşağıdaki şartlar söz konusu olduğunda barometrik basınç ölçümünde atılmalar meydana gelir ve grafiğin ilgili bölümlerinin boş görünmesine neden olur.

- Aralık dışındaki barometrik ölçümler (260 hPa ile 1,100 hPa arası ya da 7.65 inHg ile 32.45 inHg arası)
- Algılayıcı bozulmuş



## Saniye İbresi Tarafından Gösterilen Basınç Farkı

Barometre/Termometre Modundaki saniye ibresi yapılan son basınç ölçümü ile barometrik basınç grafiğinde bulunan son ölçümler arasındaki farkı gösterir.



## Barometre/Termometre Modu Saniye İbresinin Birimleri

Basınç farklığı 0.1 hPa aralığında, 1-hPa'lık birimle gösterilir.

- Yanıtlı durumda, saniye ibresinin gösterdiği hesaplanan yaklaşık fark: 5 hPa (yaklaşık 0.15 inHg)'dir.
- Barometrik basınç ölçümü, uygun aralık dışındaysa saniye ibresi OVER (üst) veya UNDER (alt) göstergesini işaret eder.

- Algılayıcı okuması herhangi bir nedenden dolayı yapılamadıysa veya yapılan ölçüm uygun aralık dışındaysa saniye ibresinin saatin 6 pozisyonunu gösterir.
- Barometrik basınç standart olarak hPa ile hesaplanır ve görüntülenir. Fakat resimde de gösterildiği gibi barometrik basınç inHg birimi ile de gösterilebilir (1 hPa = 0.03 inHg).

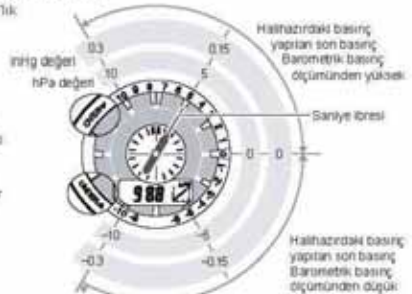

## Basınç Algılayıcısının ve Isı Algılayıcısının Ayarlanması

Bu saatte basınç algılayıcısı ve ısı algılayıcısı fabrikada yapılmış ayarlanmıştır ve normalde tekrar ayarlanmaya ihtiyaç duymaz. Fakat bu saat tarafından yapılan barometrik basınç okumalarında ciddi bir hata olduğuna fark ederseniz, hataları düzeltmek için basınç algılayıcısını tekrar ayarlayabilirsiniz.

## Önemli

- Basınç algılayıcısını yanlış ayarlarsanız yanlış ölçüm sonuçları elde edersiniz. Bu yüzden herhangi bir ayarlama yapmadan önce bu saat tarafından yapılan basınç ölçümünü gerçek ve güvenilir bir barometrenin yapıldığı ölçümlerle karşılaştırınız.
- Isı algılayıcısını yanlış ayarlarsanız yanlış ölçüm sonuçları elde edersiniz. Herhangi bir şey yapmadan önce aşağıdakileri okuyunuz.
- Saatini yapıldığı ölçümleri gerçek ve güvenilir başka bir termometre ile karşılaştırınız. Ayarlama yapmanız gerekiyorsa saat kolunuzdan çıkararak ısıyı sabitlemesi için 20-30 dakika bekleyiniz.

## Isı ve Basınç Algılayıcılarını Ayarlamak İçin

1. Başka bir ölçüm aracını kullanarak halihazırdaki gerçek barometrik basınç ve ısı ölçümünü alınız.
2. Saatini Zaman İşleyiş Modunda veya Algılayıcı modlarından birindeyseniz (B'iye basarak Barometre/Termometre Moduna giriniz.
3. Aşağıdaki basamakların her birinde (E)'yi basılı tutunuz.
  - Hold SET dijital ekranda görünür → Halihazırdaki ısı değeri yanıp sönmeye başlar.
4. Isı değeri ile barometrik basınç değeri arasında geçiş yapmak için (D)'yi kullanınız.
5. (A) (+) ve (C) (-) ile bu değerleri ayarlamasını yapınız.
  - Isı: 0.1°C (0.2°F)
  - Barometrik Basınç: 1 hPa (0.05 inHg)
  - Yanıp sönen değeri fabrik ayarlarına geri döndürmek için (A) ve (C)'ye aynı anda basınız. Yanıp sönen yerde 1 saniyelik OFF yazısı görünür, daha sonra fabrika ayarı görüntülenir.
6. (E)'ye basarak Barometre/Termometre Moduna dönmünüz.

## Barometre ve Termometre Uyarıları

- Bu saatteki basınç algılayıcısı hava basıncındaki değişimleri ölçer, böylece hava tahmininde bulunabilmenizi sağlar. Fakat bu ölçüm, resmi işlerde için kullanılabilecek bir güvenilirlik vermez bu yüzden saat resmi hava tahmini raporlarının hazırlanmasına kullanılmaz.
- Ani ısı değişimleri basınç algılayıcısının okumalarını etkiler.
- Isı ölçümleri, vücut ısısından (saat kolunuzdaysa), direk güneş ışığından ve nemden etkilenir. Gerçekçi bir ısı ölçümü yapmak için saati kolunuzdan çıkartınız, havadar ve direk güneş ışığından uzak bir mekanda üzerindeki nemi silerek bekletiniz. Saatin gerçek ısı ölçümünü yapabilmesi 20-30 dakikayı bulacaktır.

## Yükseklik Okumalarının Alınması

Saatteki altimetre, basınç algılayıcısını kullanarak havadaki basıncı ölçer,

## Altimetre Yüksekliği Nasıl Ölçer?

Altimetre, kendi içinde yüklü olan değerlere göre yada sizin belirlediğiniz referans yükseklik değerine göre ölçüm yapar.

## Kendisinde Yüklü Olan Değerlere Göre Yükseklik Ölçümü Yaparken:

- Saat halihazırda bulunduğu mekanın hava basıncını ölçer, daha sonra da saatte yüklü olan ISA değerlerini kullanarak bunları eşdeğer yükseklik birimine çevirir.
- Sizin belirlediğiniz Referans Yüksekliğe Göre Yükseklik Ölçümü Yaparken: Referans bir yükseklik belirlediğinizde, saat bu değeri halihazırda barometrik basınç değerini yükseklik değerine çevirmek için kullanır.
- Dağa tırmanırken, referans değerini yol üzerindeki bir göstergeden ya da haritadaki yükseklik değerinden alabilirsiniz. Bundan sonra saatin yapacağı okumalar, referans değeri almadan yapacağı okumalardan çok daha gerçekçi olacaktır.



## Bir Altimetre Okuması Yapmak İçin

Saniye ibresi tarafından gösterilen yükseklik farkı



Şu an ki yükseklik grafiği

1. Saatinizin Zaman İşleyişi Modunda veya Algı Modlarından birinde olduğundan emin olunuz.
  - Algı Modları: Pusula Modu, Barometre/Termometre Modu, ve Altimetre Modu.
2. (A)ya basarak Altimetre okumasını başlatınız.
  - Ekranı gelen ALTI yazısı Altimetre ölçümünün yapılmakta olduğunu gösterir. Yaklaşık 4-5 saniye sonra ilk okuma sonucu dijital ekranda görünür.
  - Halihazırda yükseklik değeri 5 metrelik birimle gösterilir (20 feet).
  - İlk yükseklik okuması yapıldıktan sonraki ilk 3 dakikada saat 5 saniyede bir yaptığı ölçümü günceller. Daha sonra ise 2 dakikada bir (fabrika ayarına göre) okumayarak devam eder.
  - Saatini Altimetre Modunda bırakırsanız saat yükseklik okuması yapmaya devam eder ve sürekli bu bilgileri görüntüler. Bilgilerdeki farklılıkları grafiğe bakarak anlayabilirsiniz.
  - Yüksekliğin otomatik ölçümü metodunu kullanmak isterseniz "Altimetrenin Otomatik Ölçüm Metodu" bölümüne bakınız.
3. Altimetreyi artık kullanmayacaksanız (D)ye basarak Zaman İşleyişi Moduna dönünüz ve otomatik ölçümü durdurunuz.
  - Siz Altimetre Modunda hiçbir tuş işlemi yapmadan 10 saat kadar kalırsanız 10 saat sonra saatiniz otomatik olarak (fabrika ayarına göre) Zaman İşleyişi Moduna döner.

## Yükseklik Grafiğinin Okunması

Yükseklik Grafiği, Altimetre Modundaki otomatik ölçüm okumalarının sonuçlarını gösterir.

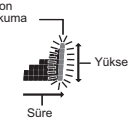

## Not

- Yükseklik ölçümünüzü -700 ila 10,000 metre (-2,300 ila 32,800 feet) arasında yapabilirsiniz.
- Yükseklik okuması ölçüm aralığını dışına çıkarsa görüntülenen yükseklik değeri --- olarak görünür.
- Yükseklik, ilgili aralık içine girer girmez, yapılan yükseklik okuması ekranda görüncektir.
- Normalde, ekrana gelen yükseklik değerleri, önceden saatin kendisinde yüklü olan dönüştürme değerlerine göre hesaplanır. Referans yüksekliği ayarlamak için "Referans Yükseklik Ayarı" bölümüne bakınız.
- Görüntüye gelen yükseklik ölçümü birimini metre (m) yada fit (ft) olarak ayarlayabilirsiniz. "Isı, Barometrik Basınç ve Yükseklik Ölçümü Birimini Değiştirmek için" adlı bölüme bakınız.

## Altimetrenin Otomatik Ölçüm Metodu

Aşağıdaki iki otomatik ölçüm metodundan birini seçebilirsiniz.

- 0'05 1H: 1 saat içinde 5 saniyelik aralıklarla okuma yapılır
- 2'00 10H: İlk 3 dakikada 5er saniyelik aralıklarla, daha sonraki 10 saat boyunca 2 dakikada bir okuma yapılır.

## Not

Altimetre Modunda 10 saat boyunca hiçbir işlem yapmazsanız saat otomatik olarak Zaman İşleyişi Moduna döner (yüksekliğin otomatik ölçüm metodu: 2'00 10H) veya 1 saat sonra döner: (yüksekliğin otomatik ölçüm metodu: 0'05 1H).

## Altimetrenin Otomatik Ölçüm Metodunu Seçmek İçin

1. Altimetre Modunda aşağıdaki her basamakta (E)yi basılı tutunuz.
  - Dijital ekranda Hold SET görünür → SET silinene dek
2. (D)ye basarak halihazırda geçerli olan altimetre otomatik ölçüm metodunu görünüz.
  - Böylece dijital ekranda 0'05 veya 2'00 yanıp söner.
3. (A) tuşunu kullanarak 0'05 1H ayarını veya 2'00 10H ayarını seçiniz.
4. (E)ye basarak ayarlar ekranından çıkınız.



## Yükseklik Farkı Değerinin Kullanılması

Saniye ibresi tarafından gösterilen yükseklik farkı



- Altimetre Modunda, saatin kadranının, saatin 11 ve 7'ye denk gelen bölümünde yükseklik farkı tablosu bulunur. Saniye ibresi bu tabloda ayarladığınız başlangıç noktası ile halihazırda bulunduğunuz yer arasındaki yükseklik farkını işaret eder. Yükseklik farkı göstergesi, saat her yükseklik okuması yaptığında güncellenir.
- Yükseklik farkı göstergesinin her saniyesi 5 metre'ye (20 feet) ya da 50 metreye (200 feet) tekabül edecek şekilde ayarlayabilirsiniz. Bu ayarın şekillendirilmesiyle ilgili olarak "Yükseklik Farkı Tablosunun Şekillendirilmesi" bölümüne bakınız.
- Yükseklik farkı uygun aralık dışındaysa saniye ibresi OVER (üst) veya UNDER (alt) yazılarını işaret eder.
- Algılayıcı herhangi bir sebepten ötürü okuma yapamadıysa veya okuma uygun aralık dışındaysa, ibre saatin 9 pozisyonunu gösterir.
- Bu özelliğin gerçek hayat örneklerinde nasıl kullanıldığını görmek için "Yükseklik Farkı Değerinin Dağa Tırmanış ve Yürüyüşlerde Kullanılması"na bakınız.

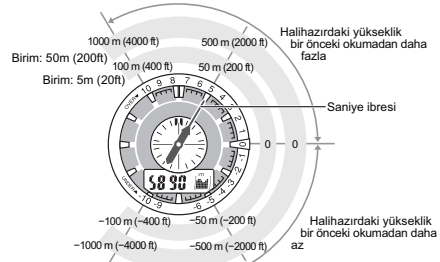

## Yükseklik Farkı Tablosunun Şekillendirilmesi

İki yükseklik farkı tablosundan birini seçebilirsiniz:

Bunu belirlemek için:	Bunu seçiniz:
Tablo basamakları: Her bir saniye işaretinde 5 metre (20 feet) Tablo aralığı: ±100 metre (± 400 feet)	100
Tablo basamakları: Her bir saniye işaretinde 50 meters (200 feet) Tablo aralığı: ±1000 metre (± 4000 feet)	1000

• Ölçüm birimi olarak feet seçmiş olsanız bile yükseklik farkı her zaman metre ile hesaplanır.

## To change the altitude differential scale step unit

1. Altimetre Modunda aşağıdaki her basamakta (E)yi basılı tutunuz.
  - Dijital ekranda Hold SET görünür → SET silinene dek
2. İki kez (D)ye basınız.
  - Böylece dijital ekranda 100 veya 1000 rakamı yanıp söner.
3. (A)yi kullanarak farklılık tablosundaki basamak birimini 100 veya 1000 olarak belirleyiniz.
4. (E)ye basarak ayarlar ekranından çıkınız.

## Yükseklik Farkının Başlangıç Noktasını Ayarlamak İçin

- Altimetre Modunda (E)ye basınız.
- Saatiniz bir yükseklik okuması yapacak ve bu okumayı farklılık değerinin başlangıç noktası olarak kaydedecektir. Bu noktada saniye ibresi 0'ı gösterir. Çünkü yükseklik farkı yoktur.



Saniye ibresi tarafından gösterilen yükseklik farkı

## Yükseklik Farkı Değerinin Dağa Tırmanış ve Yürüyüşlerde Kullanılması

Dağa tırmanışta veya yürüyüşlerde yükseklik farkı için başlangıç noktası belirlediğinizde, yolunuz üzerindeki herhangi bir yerden, başlangıç noktasında ayarladığınız yükseklik ile aranızdaki farkı ölçebilirsiniz.

## Yükseklik Farkı Değerinin Kullanmak İçin



Saniye ibresi tarafından gösterilen yükseklik farkı



Yükseklik

1. Altimetre Modunda, dijital ekranda bir yükseklik okuması olduğundan emin olunuz.
  - Yükseklik okuması görüntülenmiyorsa (A)ya basarak onu alınız. Detaylı bilgi için "Yükseklik Okuması Yapmak İçin"e bakınız.
2. Haritanızdaki kontür hatlarını kullanarak halihazırda bulunduğunuz yer ile hedefiniz arasındaki yükseklik farkını bulunuz.
3. Altimetre Modunda (E)ye basarak halihazırda bulunduğunuz yer yükseklik farkının başlangıç noktası olarak belirleyiniz.
  - Saatiniz bir yükseklik okuması yapacak ve bu okumayı farklılık değerinin başlangıç noktası olarak kaydedecektir. Bu noktada saniye ibresi 0'ı gösterir. Çünkü yükseklik farkı yoktur.
4. Harita üzerinde belirlediğiniz yükseklik farkı ile, saatinizin hesapladığı yükseklik farkını göz önünde bulundurarak hedefinize ilerleyiniz.
  - Haritada bulunduğunuz yer ile hedefiniz arasında +80 metre olduğu gösteriliyorsa, saniye ibreniz +80 metreyi gösterdiğinde hedefinize ulaştığınız anlamına gelir.

## Referans Yükseklik Değerinin Belirlenmesi

Referans alınacak bir yükseklik ayarladıktan sonra saat buna bağlı olarak hava basıncını yükseklik değeriyle çeviren eşitlemeyi ayarlar. Hava basıncında meydana gelebilecek değişimler nedeniyle yükseklik ölçümü hataya meydan verebilir. Bundan dolayı, tırmanış sırasında ulaşabildiğiniz yeni yükseklik değerlerini alarak saatteki bilgileri yenilemeyi öneririz. Böylece saat hava basıncı ve yükseklik değeri hesaplarını sürekli güncellenmiş olur.

## Referans Yükseklik Değeri Ayarlamak İçin



1. Altimetre Modunda aşağıdaki her basamakta (E)yi basılı tutunuz.
  - Dijital ekranda Hold SET görünür → SET kaybolur.
2. (A) (+) ve (C) (-) ile 5 metrelik (ya da 20 feet) aralıklarla referans değerini belirleyiniz.
  - Haritanızda bulunduğunuz yere ait yükseklik bilgisini hesaplayarak referans yüksekliğinizi ayarlayabilirsiniz.
  - Referans yüksekliği değeri -10,000 ile 10,000 metre (-32,800 to 32,800 feet) arasında ayarlayabilirsiniz.
  - (A) ve (C)ye birlikte basarak OFF ayarını (fabrika ayarı-referans değeri yok) yapabilirsiniz, böylece saat hava basıncı ve yükseklik değeri ayarlarını daha önce kendisinde ayarlı olan değerlere göre yapacaktır.
3. (E)ye basarak ayarlar ekranından çıkınız.

## Yükseklik Bilgisinin Çeşitleri

Saatiniz yükseklik bilgisini hafızasına 2 şekilde kaydeder: manuel ölçüm kaydı, ve otomatik kayıt değerleri (minimum, maximum, dikey yükseliş, dikey iniş).  
• Data Geri Çağırma Modunu kullanarak kayıtlı bilgilerinizi görebilirsiniz. Detaylı bilgi için "Yükseklik Kayıtları" bölümüne bakınız.

## Manuel Ölçüm Kayıtları

Altimetre Modunda aşağıdaki prosedürü yerine getirdiğinizde, saatiniz halihazırda görüntülenen yükseklik ölçümünün saat ve tarihini kaydetmek için bir kayıt oluşturur. Hafızaya 14 manuel ölçüm bilgisi kaydedebilirsiniz. Kayıtlar REC01 ile REC14 arasında numaralanır.

## Bir Manuel Ölçümün Kaydedilmesi



1. Altimetre Modunda yükseklik ölçümünün ekranda olduğundan emin olunuz.
  - Yükseklik okuması ekranda görünmüyorsa (A)ya basınız. Detaylı bilgi için "Yükseklik Ölçümü Almak İçin"e bakınız.
2. REC Hold yazısı ekranda görünüp kaybolana dek (A)yı basılı tutunuz. Hold yazısı silinince (A)ya basmayı bırakınız.
  - Böylece halihazırda ekranda olan yükseklik ölçümü, manuel kayıt olarak saat ve tarih bilgisi ile birlikte hafızaya kaydedilir.
  - Kayıt işlemi tamamlandığında saat otomatik olarak Altimetre modu ekranına döner.
  - Hafızada en fazla 14 manuel ölçüm kaydı bulunabilir. Eğer hafızada 14 manuel kayıt varken yeni bir kayıt daha yaparsanız hafızadaki en eski kayıt otomatik silinerek yeni kayıt için yer açılır.

## Otomatik Kayıt Değerleri

Otomatik ölçüm metodu kullanıldığında, saatiniz otomatik olarak en yüksek yüksekliği (HI), en düşük yüksekliği (LO), toplam yükseliş (ASC), toplam iniş (DSC) değerlerini kaydeder.  
• Otomatik yükseklik ölçümü yapıyorsa saat otomatik olarak yeni okumalar yapar ve bu bilgileri günceller.

## En Yüksek ve En Düşük Yükseklik Oranları Nasıl Güncellenir

Saatiniz Altimetre Modundayken, belirlenen yüksekliğin otomatik ölçümü metodundaki aralıklara göre belirli zaman aralıklarıyla okumalar yapılır. Her okumada, saat yeni okumasını kayıtlı olan HI ve LO değerleriyle karşılaştırır. Yapılan yeni okuma, en yüksek yükseklik değerinden büyükse HI değeri küçükse LO değeri değiştirilir.

## Toplam Yükseliş ve Toplam İniş Değerleri Nasıl Güncellenir?

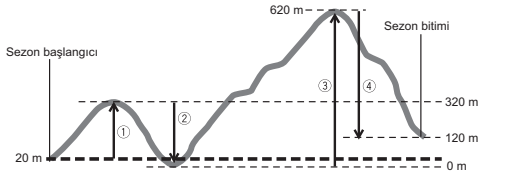

Yukarıdaki tabloda anlatılan tırmanma örneğinde Altimetre modundaki ölçümle hesaplanan toplam yükseliş ile toplam iniş aşağıdaki gibidir:

Toplam Yükseliş:  $d$  (300 m) +  $e$  (620 m) = 920 m

Toplam İniş:  $w$  (320 m) +  $r$  (600 m) = 920 m

- Altimetre Moduna girdiğinizde yeni bir yükseklik ölçümü otomatik olarak başlar, fakat bu yeni ölçüm varolan ASC ve DSC değerlerini sıfırlamaz veya değiştirmez Bunun anlamı, Altimetre Modunda yapılan yeni otomatik ölçümdeki değerler hafızada zaten varolan ASC ve DSC değerleridir. Altimetre Modunda her otomatik ölçüm sezonunu bitirip, Zaman İşleyişi Moduna döndüğünüzde yeni yapılan ölçüm değeri toplam yükseliş değerine, (yukarıdaki örnekte 920 metre) yani sezonun başlangıcındaki ASC değerine eklenir. son yapılan otomatik ölçüm sezonunun sonucu da toplam iniş değerine ( yukarıdaki örnekte - 820 metre) yani ölçümden önceki DSC değerine eklenir.
- Halihazırda Altimetre Modu otomatik ölçüm sezonunda 15 metreden (49 feet) den daha az olan bir yükseliş değerine eklenmez. Aynı zamanda halihazırda Altimetre Modu otomatik ölçüm sezonunda -15 metreden (-49 feet) daha az bir alçalış olmuşsa bu da iniş değerine eklenmez.

## Not

- En yüksek yükseklik, en düşük yükseliş, toplam yükseliş ve toplam iniş değerleri siz Altimetre Modundan çıktığınızda hafızada kalır. Bu değerleri silmek için "Tek Bir Yükseklik Kaydını Silmek İçin" veya "Tüm Yükseklik Kayıtlarını Silmek İçin" adlı bölüme bakınız.

## Altimetre Nasıl Çalışır?

Genel olarak yükseklik arttıkça hava basıncı ve ısı düşer. Bu saat International Standard Atmosphere (ISA) değerlerini, International Civil Aviation Organization (ICAO) tarafından öngörülen şekliyle kullanarak yükseklik ölçümü yapar. Bu değerler yükseklik, hava basıncı ve ısı arasındaki ilişkiyi tanımlar.

Yükseklik	Hava Basıncı	Isı
4000 m	616 hPa	Yaklaş. 8 hPa per 100 m
3500 m	701 hPa	Yaklaş. 9 hPa per 100 m
3000 m	795 hPa	Yaklaş. 10 hPa per 100 m
2500 m	899 hPa	Yaklaş. 11 hPa per 100 m
2000 m	1013 hPa	Yaklaş. 12 hPa per 100 m
1500 m		
1000 m		
500 m		
0 m		

  

Yükseklik	Hava Basıncı	Isı
14000 ft.	19.03 inHg	Yaklaş. 0.15 inHg per 200 ft.
12000 ft.	22.23 inHg	Yaklaş. 0.17 inHg per 200 ft.
10000 ft.	25.84 inHg	Yaklaş. 0.192 inHg per 200 ft.
8000 ft.	29.92 inHg	Yaklaş. 0.21 inHg per 200 ft.
6000 ft.		
4000 ft.		
2000 ft.		
0 ft.		

Kaynak: Uluslararası Sivil Havaçılık Kurumu

- Aşağıdaki şartlar doğru okumalar almazı engeller:  
Havadaki değişimler yüzünden hava basıncı değişiyorsa  
Çok büyük ısı değişimleri olduysa  
Saat kuvvetli bir darbe aldıysa

Yüksekliği ifade eden 2 standart metod vardır: Kesin yükseklik, göreceli yükseklik. Kesin yükseklik, deniz seviyesinden yüksekliği belirtir. Göreceli yükseklik iki farklı yerin yüksekliklerinin farkını belirtir.

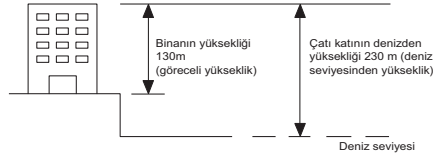

## Altimetre Uyarıları

- Saat, yüksekliği hava basıncına bağlı olarak ölçer. Yani mekanınız değişirse de hava basıncı değişirse yükseklik okuması değişebilir.
- Bu saat, ısı değişimlerinden etkilenen, iletkenli bir basınç algılayıcısına sahiptir. Siz yükseklik okuması yaptırırken saatin ısı değişimine maruz kalmamasına dikkat ediniz.
- Uçak, planör yada girokoptör kullanımı, hava dalışı yada paraglidi gibi ani yükseklik değişimleri içeren sporlar yapıyorken bu saatin tuş kullanımını performansına ve yükseklik ölçümlerine güvenmeyiniz.
- Bu saatin yükseklik ölçerini profesyonel ve endüstriyel seviyede kesinlik gerektiren ölçümler için kullanmayınız.
- Uçakların içindeki hava basıncıdır, bundan dolayı, saatin yaptığı yükseklik okumaları ile uçak mürettebatının belirttiği ya da anons ettiği yükseklikler birbirine uymaz.

## Isı, Barometrik Basınç ve Yükseklik Birimlerini Belirlenmesi

Aşağıdaki prosedürü kullanarak Barometre/Termometre Modunda ve Altimetre Modunda kullanılan ısı, barometrik basınç ve yükseklik birimlerini ayarlayabilirsiniz.

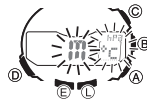

Önemli!  
Bulduğunuz Şehir olarak TOKYO (TYO) ayarı yaptığınızda yükseklik birimi metre (m), barometrik basınç birimi hectopascals (hPa) ve ısı birimi Celsius (°C) olarak belirlenir ve bu ayarlar değiştirilmez.

## Isı, Barometrik Basınç ve Yükseklik Birimlerini Ayarlamak İçin

1. Zaman İşleyişi Modunda aşağıdaki her basamak için (E)yi basılı tutunuz.
  - Dijital ekranda Hold SET yazısı görünür → HT yanıp söner. → Saniye ibresi halihazırda Bulduğunuz Şehir Kodunu işaret eder.
2. (D)yi kullanarak dijital ekranda aşağıdaki ekrandaki birim ayarlarını görüntüleyiniz.
  - Ayarlar arasında dolaşmak için "Halihazırda Saat ve Tarih Ayarlarını Yapmak İçin" adlı bölümdeki 3. basamağa bakınız.

## 3. İsteddiğiniz birimi ayarlamak için aşağıdaki işlemleri yapınız.

Bu birim için:	Bu tuşa basınız:	Bu ayarlar arasında seçim yapınız:
Yükseklik	A	m (metre) ve ft (feet)
Barometrik Basınç	B	hPa (hectopascals) ve inHg (inches of mercury)
Isı	C	°C (Celsius) ve °F (Fahrenheit)

## 4. İsteddiğiniz ayarları yaptıktan sonra (E)ye basarak ayarlar ekranından çıkınız.

## Aynı Anda Yapılan Yükseklik ve Isı Ölçümleri ile İlgili Uyarılar

Isı ve yükseklik ölçümlerini aynı anda yapabilmemiz mümkün olduğu halde bu ölçümlerden her birinin en iyi sonucu verebilmesi için farklı koşullara ihtiyaç duyduğuna unutmamalısınız. Isı ölçümlerinde, saati kolunuzdan çıkartarak yapılan ölçümün vücut ısısından etkilenmemesini sağlamak önemlidir. yükseklik ölçümünde saatin kolunuzda kalması ısısın sabit kalmasını ve daha iyi ölçüm sonucu almazı sağlar.

Aşağıda ısı ölçümüne ya da yükseklik ölçümüne nasıl öncelik vermeniz gerektiği anlatılmaktadır.

- Öncelikle yükseklik ölçümüne vermeniz saati kolunuzda ya da olduğu yerde bırakarak saat ısısının sabit kalmasını sağlamasıdır.
- Öncelikle ısı ölçümüne verdiğinizde ise, saati kolunuzdan çıkartarak direk güneş ışığına maruz kalmadığı bir yere bırakınız mesela çantanızın sapına asınız. Saati kolunuzdan çıkarmanız bir süreliğine basınç ölçümlerini etkileyebilir.



## Yükseklik Kayıtlarının Görüntülenmesi

Data Geri Çağırma Modunu kullanarak manuel kaydettiğiniz yükseklik okumalarını ve otomatik kaydedilen en yüksek yükseklik, en düşük yükseklik, toplam yükseliş ve toplam iniş değerlerini görebilirsiniz Yükseklik dataları Altimetre Modunda ölçülür ve kaydedilir.



Kayıt ismi

### Yükseklik Kayıtlarını Görüntülemek İçin

- (D)yi kullanarak "Mod Seçimi"nde gösterildiği gibi Data Geri Çağırma Modunu (REC) seçiniz.
- (A) ve (C)yi kullanarak aşağıdaki sırada yükseklik kayıtları arasında dolaşabilirsiniz.
  - Manuel kaydedilen kayıtlarda, önce en yüksek yükseklik ve en düşük yükseklik bilgilerinin ay ve gün bilgileri ekrana gelir. Yaklaşık 1 saniye sonra, okuma zamanı ekrana gelir. En son bir saniyelik aralıklara dijital ekranda yükseklik okuması ve saati görüntülenir. Toplam yükseliş ve toplam iniş değerleri için dijital ekranda ilk okumanın ay bilgisi görüntülenir. 1 saniye sonra toplam yükseklik değeri görüntülenir.

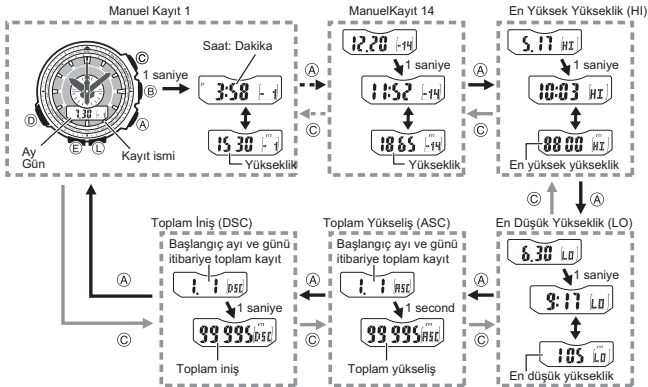

- Datanızı görüntüledikten sonra (D)ye basarak Data Geri Çağırma Modundan çıkabilirsiniz.
  - Data silindiye veya datayla ilgili bir sorun varsa --- görüntüye gelir. Bu gibi durumlarda toplam yükseliş (ASC) ve toplam iniş (DSC) değerleri sıfır görünür.
  - Toplam yükseliş (ASC) ve toplam iniş (DSC) değerleri 99,995 metreyi geçerse (veya 327,980 feet) ilgili değer sıfırdan tekrar sayıma başlar.

### Tek Bir Yükseklik Kaydını Silmek İçin

- Data Geri Çağırma Modunda (A) ve (C)yi kullanarak silmek istediğiniz kaydı görüntüleyiniz.
- Aşağıdaki aşamaları gerçekleştirinceye dek (E)yi basılı tutunuz.
  - Dijital ekranda Hold SET yazısı görünür → CLR görünür.
  - Böylece 1. basamakta seçilen kayıt silinmiş olur.
  - Dijital ekranda CLR yazısı görünürden sonra (E)ye basmayı bırakınız.
  - Bir kayıt manuel silindiğinde tüm kayıtlar bir basamak atlar.

### Tüm Yükseklik Kayıtlarını Silmek İçin

- Data Geri Çağırma Moduna aşağıdaki aşamaları gerçekleştirinceye dek yaklaşık 5 saniye (E)yi basılı tutunuz.
- Dijital ekranda Hold SET yazısı görünür → CLR görünür → Hold ALL görünür → CLR ALL görünür.
  - Böylece hafızadaki tüm kayıtlar silinir.

## Kronometrenin Kullanımı

Kronometre geçen zamanı, ayrı zamanı ve iki ayrı zamanda biten yarışların ölçümlerini yapabilirsiniz.

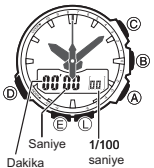

Saniye 1/100  
Dakika saniye

### Kronometre Moduna Girmek İçin

- (D)yi kullanarak "Mod Seçimi"nde gösterildiği gibi Kronometre Modunu (ST) seçiniz.
  - Yaklaşık 1 saniye sonra dijital ekranda ST yazısı görünür, daha sonra ise kronometre süresi görüntülenir.

### Geçen Zaman Ölçümü Yapmak İçin

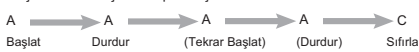

### Bir Ayrı Zaman Ölçümü İçin

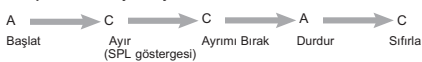

### İki Ayrı Zamanda Biten Yarışları Ölçmek İçin

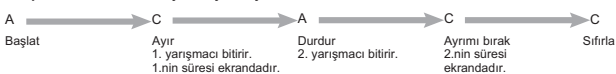

### Not

- 59 Kronometre Modunda 59 dakika, 59.99 saniyeye kadar zaman ölçümü yapabilirsiniz.
- Kronometre çalıştırıldığında siz (C)ye basıp kronometreyi durdurana dek kronometre çalışır. Kronometre modundan çıkmanız bile yukarıda gösterilen limite dek sayımına devam eder.
- Bir ayrı zaman ölçümü ekranda dururken Kronometre modundan çıkarsanız ayrı zaman ekrandan silinir, saat geçen zaman ölçümüne döner.

## Ger Sayım Sayacının Kullanımı

Ger sayım sayacında bir başlangıç zamanı ayarı yapabilirsiniz. Ger sayımın sonuna ulaşıldığında ise bir alarm sesi duyarsınız.



Countdown time (Minutes, seconds)

### Ger Sayım Sayacı Moduna Girmek İçin

- Mod Seçimi" bölümünde (D)yi kullanarak Geri Sayım Sayacı Modunu (TR) seçiniz.
- TR yazısı ekranda görüldükten yaklaşık 1 saniye sonra geri sayımın saat haneleri ekrana gelir.

### Ger Sayımın Başlangıç Zamanını Ayarlamak İçin

- Ger Sayım Sayacı Moduna giriniz.
  - Ger sayım çalışıyorsa (saniyeler geri sayılıyorsa) (A)ya basarak sayımı durdurunuz. Ardından (C)ye basarak geri sayım başlangıç zamanına dönünüz.
  - Ger Sayım zaten çalışmıyorsa (C) ye basarak geri sayım başlangıç zamanına dönünüz.
- Aşağıdaki her bir basamakta (E)yi basılı tutunuz:
  - Dijital ekranda Hold SET görünür → Halihazırdaki geri sayım başlangıç zamanı yanıp söner.
- (A) (+) ve (C) (-) ile dakika ayarını yapınız.
- (E)ye basarak ayarlar ekranından çıkınız.

### Ger Sayım Sayacını Çalıştırmak İçin

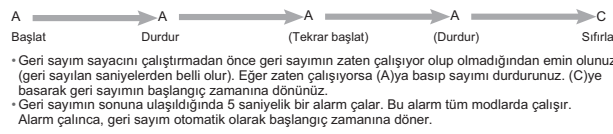

### Çalan Alarmı Susturmak İçin

Herhangi bir tuşa basınız

## Alarmın Kullanımı

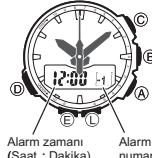

Alarm zamanı (Saat : Dakika)  
Alarm numarası

Birbirinden bağımsız 5 günlük alarm ayarı yapabilirsiniz. Bir alarm açıldığında her gün Zaman İşleyişi Modundaki saat ayarlanan alarm zamanına ulaşıldığında 10 saniyelik bir alarm çalar. Saat Zaman İşleyişi Modunda olmasa da alarm çalışır. Öte yandan Saat Baş Sinyalini açarak, saatin her saat başında sinyal uyarısı vermesini de sağlayabilirsiniz.

### Alarm Moduna Girmek İçin

- Mod Seçimi" bölümünde (D)yi kullanarak Alarm Modunu (AL) seçiniz.
- AL yazısının ekranda görünmesinde yaklaşık 1 saniye sonra ekrana bir alarm numarası (AL 1 ile AL 5 arasında ya da göstergesi) ya da gelir. Alarm numarası alarm ekranına işaret eder. ise Saat başı sinyali ekranda görünür.
- Alarm Moduna girdiğinizde karşınıza çıkan ekran bu moda en son görüntülemiş olduğunuz ekrandır.

### Bir Alarm Zamanını Ayarlamak İçin

- Alarm Modunda (A) ve (C) tuşlarını kullanarak istediğiniz alarm ekranını ya da saat başı sinyali ekranını seçebilirsiniz.
- Aşağıdaki her bir basamakta (E)yi basılı tutunuz:
  - Dijital ekranda Hold SET görünür → Halihazırdaki ayar yanıp söner.
  - Bu, ayarlar ekranıdır.
- Saat ya da dakika hanelerini seçmek için (D)yi kullanınız.
  - Alarm zamanını 12 saat formatı kullanarak ayarlarsanız am (gösterge yok) p.m (P göstergesi) ayarına dikkat ediniz.

### Alarm ON/OFF göstergesi

- Yanıp sönen hane (A) (+) ve (C) (-) ile ayarlayınız.
  - Alarm zamanını 12 saat formatı kullanarak ayarlarsanız am (gösterge yok) p.m (P göstergesi) ayarına dikkat ediniz.
- (E)ye basarak ayarlar ekranından çıkınız.

### Alarmı Test Etmek İçin

Alarm Modunda (A)yı basılı tutarak alarmın sesini duyabilirsiniz.

### Alarmın ve Saat Baş Sinyalinin Açılıp Kapatılması

- Alarm Modunda (A) ve (C) tuşlarını kullanarak saat başı sinyali ekranını seçiniz.
- Saat başı sinyali ekranı görüntüldüğünde (B) ile sinyali açip, kapatabilirsiniz.
  - Alarm açık göstergesi ve saat başı sinyali açık göstergesi, bu fonksiyonlar açıldığında saatin tüm modlarında dijital ekranda görünürler.

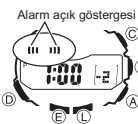

Alarm açık göstergesi

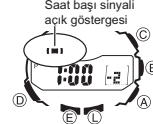

Saat başı sinyali açık göstergesi

### Alarmı Susturmak İçin

Herhangi bir tuşa basınız.

## Farklı Zaman Dilimindeki Saatleri Görmek İçin

Dünya Saatleri Modunu kullanarak dünyadaki 29 zaman diliminin (29 şehir) halihazırda saatini görebilirsiniz. Dünya Saatleri Modunda saatini merak ettiğiniz şehir kodu "Dünya Saatleri Şehri" olarak belirler.



Dünya Saatleri Moduna Girmek İçin Mod Seçimi" bölümünde (D)yi kullanarak Dünya Saatleri Modunu (WT) seçiniz.

Başka Bir Zaman Dilimindeki Saati Görmek İçin Dünya Saatleri Modunda (A)yi kullanarak saniye ibresini istediğiniz şehir kodunu saati görebilirsiniz.

## Bir Şehir İçin Standart Saati ya da Yaz Saati Uygulamasını Seçmek İçin

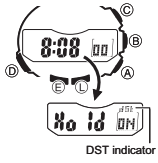

- Dünya Saatleri Modunda (A)yi kullanarak standart saat/yaz saati uygulaması ayarlarını yapmak istediğiniz şehir kodunu seçiniz.
  - Saniye ibresi istediğiniz şehir kodunu gösterene dek (A)yi basılı tutunuz.
- Aşağıdaki basamaklar gerçekleşene dek (E)yi basılı tutunuz.
  - Dijital ekranda Hold yazısı görünür → Hold yazısı kaybolur.
  - Böylece 1. basamakta seçmiş olduğunuz şehir kodunun yaz saati uygulaması (dST göstergesi görünür) veya standart saat (dST göstergesi görünmez) seçimini yapabilirsiniz.
  - Dünya Saatleri Modunda Bulduğunuz Şehir kodu olarak seçtiğiniz şehir kodunun yaz saati uygulamasını değiştirirseniz Zaman İşleyişi Modundaki DST ayarı da değişir.
  - Dünya Saatleri Modunda UTC ayarını seçerseniz standart saat ve yaz saati uygulaması arasında seçim yapamazsınız.
  - Yaptığınız yaz saati uygulaması/standart saat uygulaması ayarı sadece seçtiğiniz şehir kodu (zaman dilimi) için geçerli olur. Diğer şehir kodları bu ayardan etkilenmez.

Bulduğunuz Şehir ile Dünya Saatleri Modunda Seçtiğiniz Şehrin Yer Değiştirmesi Aşağıdaki prosedürü kullanarak Bulduğunuz Şehir ile Dünya Saatlerindeki şehrin yerini değiştirebilirsiniz. Özellikle iki farklı zaman diliminde sık sık yolculuk yapıyorsanız bu fonksiyon sizin için çok kullanışlıdır. Aşağıdaki örnekte Bulduğunuz Şehir ödu TOKYO (TYO) ve Dünya Saatleri Modundaki şehrinizde NEW YORK (NYC) olduğunda bu değişimin nasıl gerçekleştiği anlatılmaktadır.

	Bulduğunuz Şehir	Dünya Saatleri Modundaki Şehir
Yer değişiminden önce	Tokyo 10:08 p.m. (Standart saat)	New York 9:08 a.m. (Yaz saati uygulaması)
Yer değişiminden sonra	New York 9:08 a.m. (Yaz saati uygulaması)	Tokyo 10:08 p.m. (Standart saat)

## Bulduğunuz Şehir ile Dünya Saatleri Şehrinin Yerini Değiştirmek İçin

- Dünya Saatleri Modunda (A) ile Dünya saatleri şehri olarak seçmek istediğiniz şehir kodunu bulunuz.
  - Saniye ibresi istediğiniz şehir kodunu gösterene dek (A)yi basılı tutunuz.
  - Bu örnekte Dünya Saatleri Şehri olarak NEW YORK (NYC) seçilmek istendiği için bu şehir kodu görüntüye gelene dek beklemişti.
- Aşağıdaki basamaklar gerçekleşene dek (C)yi basılı tutunuz.
  - Hold (H) yazısı dijital ekranda görünür → Hold (H) yazısı kaybolur.
  - Böylece 1 basamakta seçmiş olduğunuz şehir kodu (bu örnekte NEW YORK) Dünya Saatleri Şehrinin Bulduğunuz Şehir ayarına haline gelmiştir. Daha önce ayarladığınız Bulduğunuz Şehir kodu olan TOKYO / TYO ise artık Dünya Saatleri Şehriniz olmuştur.

## İbrelere Asıl Yerlerinin Ayarlanması

Güçlü bir manyetik alan veya darbe saatın ibrelerinin yerlerinin değişmesine neden olabilir. Bu durumda doğru bir zmaan işleyişi için saatın ibrelerini asıl yerlerine getirmek için ayarlama yapabilirsiniz.

## Asıl Yerleri Ayarlamak İçin

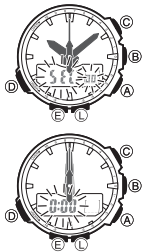

- İbrelere Asıl Yerlerinin Ayarlanması Moduna giriniz.
  - Dijital ekranda önce HS yazısı sonra da Zaman İşleyişi Modundaki saat görüntüye gelir. Dijital ekranı kullanarak saatın ibrelerinin doğru yerde olup olmadığını ve analog saat ile dijital saat arasında bir fark olup olmadığını kontrol edebilirsiniz.
- Aşağıdaki her bir basamak için (E)yi basılı tutunuz.
  - Hold SET yazısı dijital ekranda görünür → SEC 00 yanıp söner.
  - Bu noktada saniye ibresi saatın 12 pozisyonuna dönmelidir. Dönmiyorsa (A) (+) ile ibreyi saatın 12 pozisyonuna getiriniz.
- Saniye ibresini ayarladıktan sonra (D)ye basınız.
  - Bu noktada akrep ve yelkovan da saatın 12 pozisyonunu göstermelidir. Göstermiyorsa (A) (+) ve (C) (-) ile ibrelere saatın 12 pozisyonuna getiriniz.
  - Burada (D)ye basarsanız 2. basamaktaki saniye ibresinin ayarlanmasına dönersiniz.
- Akrep ve yelkovanın yerlerini de ayarladıktan sonra (E)ye basınız.

## Aydınlatma



Saatlinizin ekranı karanlık ortamlarda aydınlatılarak ekranın okunmasını kolaylaştırır. Otomatik ışık anahtarı ise saati yüzünüze çevirdiğinizde otomatik olarak arka ışığı yakar.

- Otomatik ışık anahtarının çalışması için açılması gerekir.
- Aydınlatmayı Manuel Çalıştırmak İçin Her türlü moda (L)ye absarak ekranı aydınlatılabilir.
- Aşağıdaki prosedürü kullanarak ekranın aydınlatılma süresini 1 ya da 3 saniye olarak ayarlayabilirsiniz. (L)ye bastığınızda, ekran belirlendiğiniz ekranın aydınlatılma süresine göre 1 ya da 3 saniye boyunca aydınlatılacaktır.
- Yukarıdaki işlem, saat ekranını otomatik ışık anahtarından bağımsız olarak aydınlatılabilir.
- Algi modları şekillendirilirken ve yön algılayıcısının ayarı yapılırken aydınlatma çalışmaz.

## Ekranın Aydınlatılma Süresini Belirlemek İçin



- Zaman İşleyişi Modunda aşağıdaki basamaklar gerçekleşinceye dek (E)yi basılı tutunuz.
  - Hold SET yazısı dijital ekranda görünür → HT yanıp söner → Saniye ibresi halihazırda Bulduğunuz Şehir kodunu gösterir.
- Dijital ekranda (D)yi kullanarak LT1 ya da LT3'ü görüntüleyiniz.
  - Ayar ekranları arasında nasıl geçiş yapabileceğinizi görmek için "Halihazırda Saat ve Tarih Ayarlarını Yapmak İçin" bölümündeki 3. basamağa bakınız.
- (A)yi kullanarak 3 saniyelik ekran aydınlatılmasını (LT3 görüntülenir) veya 1 saniyelik ekran aydınlatılmasını (LT1 görüntülenir) seçiniz.

## 4. Tüm ayarlar istediğiniz gibi olunca (E)ye basarak ayarlar ekranından çıkınız.

## Otomatik Işık Anahtarı Hakkında

Otomatik ışık anahtarını açmanız, her türlü moda kolunuzun aşağıda gösterildiği şekildeki bir hareketi sonucu saatın arka ışığının yanması sağlar. Saati yere paralel tuttukten sonra arka ışığın çalışması için 40 dereceden fazla bir açıyla saati yüzünüze doğrultunuz.



## Uyarı!

Saatini otomatik ışık anahtarını kullanarak saat ekranını okurken güvenli bir yerde olmaya dikkat ediniz. Özellikle koşu yada buna benzer bir aktivite ile meşgulken arka ışığın çalışarak bir kazaya yada yaralanmaya sebebiyet vermemesi için dikkatli olunuz. Öte yandan etrafınızdaki insanlarda bu ani yanan ışıkten etkilenmemelerini sağlayınız.

- Saat kolunuzdayken bisiklet, motosiklet yada diğer bir motorlu araç kullanacaksanız otomatik ışığı kapatınız. Ani ve zamansız yanan bu ışık dikkatinizi dağıtarak bir trafik kazasına yada kişisel yara almanıza sebebiyet verebilir.
- Not
- Bu saatte "Tamamen Otomatik EL Işığı" özelliği bulunmaktadır, bu özellik sayesinde arka ışık anahtarı sadece belli bir aydınlığın altında çalışır. Yani arka ışık anahtarı aydınlıkta çalışmaz.
- Aşağıdaki durumlar söz konusu olduğunda otomatik ışık anahtarı, sizin yaptığınız on/off ayarlarından bağımsız olarak çalışmaz.
- Alarm çalarken Bir algılayıcı düşüm yaparken Dijital Pusula Modunda yön bulma işlemi yapılırken İbrelere asıl yerlerinin ayarlanması

## Otomatik Işık Anahtarını Açıp Kapatmak İçin



- Zaman İşleyişi Modunda aşağıdaki basamaklar gerçekleşinceye dek (E)yi basılı tutunuz.
  - Hold SET yazısı dijital ekranda görünür → HT yanıp söner → Saniye ibresi halihazırda Bulduğunuz Şehir kodunu gösterir.
- Dijital ekranda görünen ayarlar arasında (D) ile dolayarak otomatik ışık anahtarı ayarını (AT OFF veya AT On) yanıp söner halde görüntüleyiniz.
  - Ayar ekranları arasında nasıl geçiş yapabileceğinizi görmek için "Halihazırda Saat ve Tarih Ayarlarını Yapmak İçin" bölümündeki 3. basamağa bakınız.
- (A)yi kullanarak otomatik ışık anahtarını açınız (On) veya kapatınız (Off).

## 4. Tüm ayarlar istediğiniz gibi olunca (E)ye basarak ayarlar ekranından çıkınız.

## Aydınlatma Uyarıları

- Ekran aydınlatılmasının çok sık kullanımı pili zayıflatır ve pilin şarj edilmesini gerektirir.
- Aşağıda, tek bir aydınlatma kullanımı sonucunda pilin kaybettığı gücü geri kazanmasının ne kadar süreceği ile ilgili verilmektedir:
- Pencere arkası gün ışığında yaklaşık 5 dakika
- Uçtu forasan ışığında yaklaşık 50 dakika
- Çok uzun kullanımdan sonra elektrikle çalışan arka ışık aydınlatması eski gücünü kaybedebilir.
- Arka ışık, güneş ışığı altında kullanıldığında okumayı zorlaştırabilir.
- Alarm çalmaya başladığında arka ışık otomatik olarak kapanır.
- Arka ışığın çok sık kullanımı pili zayıflatır.

## Otomatik Işık Anahtarı Uyarıları

- Saatlinizi giysinizin içinde kalacak şekilde takmanız durumunda, kolunuzun küçük bir hareketi ya da titreşimi otomatik ışığın yanmasına sebep olabilir. Bu şekilde aydınlatmanın aktif hale geçebileceği bir durumdaysanız pilin zayıflamasını engellemek için otomatik aydınlatma fonksiyonunu kapatınız.
- Otomatik ışık anahtarı açıkken saati giysinizin altında tutarsanız ekran sık sık aydınlanacağından pil gücü düşebilir.



- Saati kolunuzun yere paralel olmadığı, 15 dereceden fazla bir derecede açı yaptığınız durumlarda saati yüzünüze doğru çevirince de arka ışık yanmayabilir.
- Kolunuzun yere paralel olmasına dikkat ediniz.
- Saatlinizi yüzünüze doğru çevirtiltutsanız da belirlenen aydınlatma süresi dolduğunda ekran ışığı söner.
- Statik elektrik yada manyetik alanlar, otomatik aydınlatma fonksiyonunun işlevini engelleyebilir. Eğer arka ışık yanmıyorsa, saati tekrar arka ışığın yanması gereken pozisyona getiriniz (yere paralel hale getiriniz) ve tekrar yüzünüze doğru çeviriniz. Eğer hala çalışmıyorsa kolunuzu aşağı sarkıtıp tekrar kaldırarak işlemleri tekrarlayınız.
- Saatlinizi ile geri salladığınızda saatlinin gelen bir klik sesi duyabilirsiniz. Bu otomatik ışık anahtarının mekanik işleminden kaynaklanan bir sestir, saatte arıza olduğu anlamına gelmez.

## Tuş Sesleri

Saatlinin herhangi bir tuşuna bastığınızda tuş sesini duyarsanız. İsteğe bağlı olarak bu tuş sesleri açılıp kapatılabilir.

- Tuş seslerini kapatsanız bile aşağıdaki Alarm, Saat başı sinyali ve Geri Sayım sayacı bu ayardan etkilenmez.

## Tuş Seslerini Açıp Kapatmak İçin



- Zaman İşleyişi Modunda aşağıdaki basamaklar gerçekleşinceye dek (E)yi basılı tutunuz.
  - Hold SET yazısı dijital ekranda görünür → HT yanıp söner. → Saniye ibresi halihazırda Bulduğunuz Şehir kodunu gösterir.
- (D)yi kullanarak dijital ekranda tuş sesleri ayarının (MUTE veya BEEP) görüntülenmesini sağlayınız.
  - Ayar ekranları arasında nasıl geçiş yapabileceğinizi görmek için "Halihazırda Saat ve Tarih Ayarlarını Yapmak İçin" bölümündeki 3. basamağa bakınız.
- (A)yi kullanarak tuş seslerini açınız (BEEP) veya kapatınız (MUTE).
- Tüm ayarlar istediğiniz gibi olunca (E)ye basarak ayarlar ekranından çıkınız.



## Sorun Giderme

## Saat Ayarı

- Halihazırda zaman ayarı 1 saat ileridir.
- Bulduğunuz Şehrin standart saat/yaz saati uygulamasını ayarlarını (DST) değiştirmeniz gerekiyor olabilir. Standart saat/yaz saati uygulaması ayarlarını yapmak için "Halihazırda Saat ve Tarih Ayarlarını Değiştirmek İçin" adlı bölüme bakınız.

## İbrelere Asıl Yerlerinin Ayarlanması

- İbrelere gösterdiği saat ile dijital ekrandaki saat birbirini tutmuyorsa Dijital ekranda gösterilen saat ile ibrelere gösterdiği saat aynı değilse ibrelere yerleri değiştirilmiştir. İbrelere Asıl Yerlerinin Ayarlanması Moduna bakarak gerekli ayarlamaları yapınız.

## Algı Modları

- Isı, barometrik basınç ve altimetre birimlerini değiştirebilirsiniz.
- Bulduğunuz Şehir ayarı olarak TYO (Tokyo) seçtiyseniz yükseklik birimi otomatik olarak metreye (m), barometrik basınç birimi hectopascal'a (hPa), ve ısı birimi Celsius'a (°C) ayarlanır. Bu ayarlar değiştirilemez.

- Algılayıcıları kullanırken ekranda "ERR" görünür.
- Saatiniz kuvvetli bir darbe aldığında algılayıcı arıza görmüş olabilir ya da iç sistemde arıza olmuş olabilir. Bu durumda, ERR (hata) yazısı ekranda görünür ve algılayıcılar kullanılmaz.

Pusula Okuması Barometrik Basınç Okuması Isı Okuması Altimetre Okuması

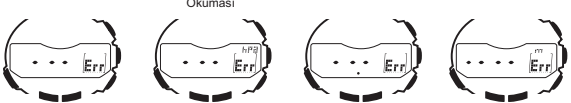

- Algı modlarından birinde ölçüm yaparken ERR ekrana gelirse ölçümü sıfırlayınız. ERR tekrar görünüyorsa gelirse algılayıcı ile ilgili bir arıza vardır.
- Pili gücü seviyesi 1. seviyede (H) ya da 2. seviyede (M), olsa da pilin voltaj gücü yeterli değilse Dijital Pusula Modu, Barometre/Termometre Modu, ya da Altimetre Modu algılayıcı çalışmayabilir. Bu durumda yine ERR yazısı ekrana gelir. Bu arıza olduğu anlamına gelmez, pil voltajı normal seviyeye geldiğinde algılayıcı tekrar çalışmaya başlayacaktır.
- Eğer ERR yazısı ölçüm boyunca ekranda görünüyorsa, ilgili algılayıcı ile ilgili bir sorun var demektir.

- Çift yönlü ayarlar ve kuzey ayarlaması yaptığınız zaman ERR yazısı görünür.
- Ayarlar ekranda önce - - - görünür sonra bu ERR (hata) yazısına döndüyorsa ilgili algılayıcı ile ilgili bir sorun var demektir.
- ERR yazısı bir saniye sonra kayboluyorsa ayarlamayı tekrar yapınız.
- ERR yazısı tekrar görünüyorsa orijinal satıcınıza ya da en yakın yetkili CASIO distribütörüne giderek saatini kontrol ettiriniz.

- Sadece kuzey ayarlaması yaptığınızda ERR yazısı ekrana geliyor.
- ERR mesajı algılayıcı ile ilgili bir sorun olabileceğini ifade eder. Fakat ayarlama esnasında saat hareket ettirirseniz yine ERR mesajı ekrana gelecektir. Saatini hareket ettirmeden tekrar kuzey ayarlaması yapmayı deneyiniz.
- Bu problemi çözmezse, problem yakınlarındaki bir manyetik alandan kaynaklanıyor olabilir. Ayarlama prosedürünü en başına denererek tekrar ediniz.

Algılayıcılarınızdan biri arızalandığında mümkün olan en kısa zamanda saatini orijinal satıcınıza ya da en yakın CASIO distribütörüne götürünüz.

- Saat neden yanlış yön okumaları yapıyor?
- Çift yönlü ayarlar yanlış yapılmıştır. Çift yönlü ayarlamayı tekrarlayınız.
- Yakınlardaki güçlü bir manyetik alan; mesela ev aletleri, büyük bir çelik buzdolabı, çelik kırı, telefon telleri gibi da tren, gemi gibi bir mekanda yapılmaya çalışılan yön okuması. Metal nesnelere uzaklaşarak tekrar okuma yaptırmayı deneyiniz. Ve tren, gemi gibi araçlar içinde dijital okuma yapılamayacağını unutmayınız.
- Aynı yerde yapılan farklı okumaların farklı yön tayinleri sonuçları vermesinin sebebi nedir?
- Manyetizm yüksek gerilimli dalgalar yaratarak karasal manyetizmin belirlenmesini engeller. Yüksek gerilimli dalgalardan uzaklaşarak tekrar deneyiniz.
- Neden ev içinde yaptığım yön okumalarında sorun yaşıyorum?
- Bir tv, bilgisayar, hoparlör ya da diğer bir nesne karasal manyetik okumaları engelliyor. Bu engellemeye sebep olan nesnelere yanından uzaklaşarak ya da yön okumalarını ev dışında yapınız. Ev içinde yapılan yön okumaları demir beton karışımı yapıdan dolayı oldukça zordur. Bu yüzden tren, havaalanı gibi yerlerde de yön okuması yapılabileceğini mümkün değildir.

- Barometre/Termometre Moduna girişimde barometrik basınç farkı göstergesi ekranda görünmüyor.
- Bu algılayıcının arızalandığını gösterebilir. Tekrar (B)ye basınız.
- Halihazırda barometrik değer uygun ölçüm aralığı dışındaysa (260 ila 1,100 hPa) barometrik basınç farkı göstergesi görüntülenmez.

## Dünya Saatleri Modu

- Dünya Saatleri Modunda, Dünya Saatleri şehrinin saati kapalı.
- Standart saat ile yaz saati uygulaması arasında uygunsuz bir seçim yapılmıştır. Daha fazla bilgi için "Bir Şehir İçin Standart Saat ya da Yaz Saati Uygulamasının (DST) Seçilmesi" bölümüne bakınız.

## Şarj

- Saatimi aydınlığa çıkardığım halde fonksiyonları çalışmaya başlatmıyorum.
- Bu durum pil gücü seviyesi 5'e düştüğünde görülür. Pili gücü seviyesi "H" (yüksek) ya da "M" (orta) seviyeye gelene dek saati aydınlıkta tutunuz.

## Özellikler

- Normal ısıda güvenilirlik: Ayda ±15 saniye
- Dijital Zaman İşleyişi: Ay, gün, haftanın günü
- Takvim: 2000 ile 2099 arasında tam otomatik takvim.
- Diğer: 2 ekran formatı (haftanın günü ve barometrik basınç grafiği)
- Analog Zaman İşleyişi: Saat, dakika (her 10 saniyede bir hareket eder), saniye
- Diğer: Bulduğunuz Şehir Kodu (29 şehir kodundan biri seçilebilir ve Uluslararası Zaman Koordinasyonu); Standart Saat/Yaz Saati Uygulaması
- Pusula: 20 saniyelik sürekli ölçüm; 16 yön; Açık değeri 0° ila 359°;
- Kuzey göstergesi; Ayarlama (çift yönlü, kuzey); Manyetik düzeltme
- Barometre:
  - Ölçüm ve Görüntülenme aralığı: 260 ila 1,100 hPa (veya 7.65 ila 32.45 inHg)
  - Ekrana birimi: 1 hPa (veya 0.05 inHg)
  - Ölçüm süresi: Gece yarısından itibaren günlük, 2 saat aralıkla (günde 12 kez); Barometre ve Termometre Modunda 5 saniyede bir
  - Diğer: Ayarlama; Manuel ölçüm (tuş işlemi); Barometrik basınç grafiği; İbrelere basınç farkını göstermesi

## Termometre:

- Ölçüm ve ekran aralığı: -10.0 ila 60.0°C (veya 14.0 ila 140.0°F)
- Ekrana birimi: 0.1°C (veya 0.2°F)
- Ölçüm süresi: Barometre/Termometre Modunda her 5 saniyede bir
- Diğer: Ayarlama; Manuel ölçüm (tuş kullanımı)

## Altimetre:

- Ölçüm aralığı: -700 ila 10,000 m (veya -2,300 ila 32,800 ft.) referans yükseklik hariç
- Ekrana aralığı: -10,000 ila 10,000 m (veya -32,800 ila 32,800 ft.)
- Referans yükseklik veya atmosfer koşullarından etkilenme dolayısıyla negatif değer görüntülenebilir.
- Ekrana birimi: 5 m (veya 20 ft.)
- Halihazırda Yükseklik Birimi: 5-saniyelik aralık 1 saatte (0'05), veya ilk 3 dakikada 5-saniyelik aralık sonraki 10 saatte 2-dakikalık aralıkla (2'00)

## Yükseklik Hafızasındaki Datalar:

- Manuel kayıtlar: 14 (yükseklik, tarih, saat)
- Otomatik kayıt değerleri: En yüksek yükseklik (ay, gün, okuma saati), en düşük yükseklik (ay, gün, okuma saati), toplam yükseliş (ay, gün, ilk okuma saati), toplam iniş (ay, gün, ilk okuma saati)
- Diğer: Referans yükseklik ayarı; Yükseklik grafiği; Yükseklik farkı; Yüksekliğin otomatik ölçüm metodu (0'05 veya 2'00)

## Yön Algılayıcısının Keskinliği

- Yön: ±10°
- Bu değerler -10°C ila 40°C (14°F ila 104°F) ısı aralığında garantidir.
- Saniye ibresinin gösterdiği kuzey göstergesi: Tablodaki her işaret için ±2°

## Basınç Algılayıcısının Güvenilirliği:

	Şartlar (Yükseklik)	Altimetre	Barometre
Sabit ısı	0 ila 6000 m 0 ila 19680 ft.	± (yükseklik farkı × 2% + 15 m) ± (yükseklik farkı × 2% + 50 ft.) ft.	± (basınç farklılığı × 2% + 2 hPa) hPa ± (basınç farklılığı × 2% + 0.059 inHg) inHg
	6000 ila 10000 m 19680 ila 32800 ft.	± (yükseklik farkı × 2% + 25 m) ± (yükseklik farkı × 2% + 90 ft.) ft.	
Değişken ısı	0 ila 6000 m 0 ila 19680 ft.	± 50 m her 10°C ± 170 ft. her 50°F	± 5 hPa her 10°C ± 0.148 inHg her 50°F
	6000 ila 10000 m 19680 ila 32800 ft.	± 70 m her 10°C ± 230 ft. her 50°F	

- Bu değerler -10°C ila 40°C (14°F ila 104°F) ısı aralığında garantidir.
- Keskinlik, saatin veya algılayıcının aldığı kuvvetli bir darbeden veya aşırı ısı değişimlerinden etkilenir.
- Isı Algılayıcısının Güvenilirliği: ±2°C (±3.6°F) -10°C ila 60°C aralığında (14.0°F ila 140.0°F)

## Kronometre:

- Ölçüm birimi: 1/100 saniye
- Ölçüm kapasitesi: 59' 59.99"
- Ölçüm modları: Geçen zaman, ayrık zaman, iki ayrı yarışma olan yarışlar

## Gerçek Sayım Sayacı:

- Ölçüm birimi: 1 saniye
- Gerçek sayımın başlangıç zamanı aralığı: 60 dakika (1-dakikalık birimle)

## Alarmlar:5 Günlük alarm: Saat başı sinyali

## Dünya Saatleri: 29 şehir (29 zaman dilimi)

- Diğer: Yaz saati uygulaması/Standart saat; Bulduğunuz Şehir/Dünya Saatleri şehri yer değişimi
- Aydınlatma: LED (light-emitting diode). Seçilebilen ekran aydınlatma süresi (yaklaşık 1.5 saniye veya 3 saniye); Otomatik ışık anahtarı on/off (Tam Otomatik LED ışığı, sadece karanlıkta yanar)

- Diğer: Pili gücü göstergesi; Güç Depolama; Düşük ısı rezistansı (-10°C/14°F); Tuş sesleri on/off; Zaman Formatı (12-saat 24-saat)

## Güç Depolama: Güneş pili ve bir adet tekrar şarj edilebilir pil

- Pilin yaklaşık ömrü: (4. Seviyeye kadar tamamen şarj edilmişken) Aşağıdaki şartlarda 6 ay:

- Saat hiç ışığa çıkarılmazsa
- İç işleyişte Zaman işleyişi devam eder
- Ekrana her gün 18 saat açık, 6 saat uykulu durumda
- Her gün 1 aydınlatma (1.5 saniye)
- Her gün 10 saniyelik alarm
- Haftada 10 pusula işlemi
- Ayda bir kez 10 saatlik altimetre ölçümü
- Her iki ayda bir yapılan ve her 2 saatte bir güncellenen barometrik basınç ölçümü okuması (günde 12 kez)

- Aydınlatmanın sık kullanımı pili zayıflatır. Otomatik ışık anahtarı kullanılırken sürekli bakım yapınız.

## Şehir Kodları Tablosu

Şehir Kodu	Şehir	UTC Ayarı/ GMT Farklılığı	Şehir Kodu	Şehir	UTC Ayarı/ GMT Farklılığı
PAGO PAGO (PPG)	Pago Pago	-11	KABUL (KBL)	Kabul	+4.5
HONOLULU (HNL)	Honolulu	-10	KARACHI (KHI)	Karachi	+5
ANCHORAGE (ANC)	Anchorage	-9	DELHI (DEL)	Delhi	+5.5
LOS ANGELES (LAX)	Los Angeles	-8	KATHMANDU (KTM)	Kathmandu	+5.75
DENVER (DEN)	Denver	-7	DHAKA (DAC)	Dhaka	+6
CHICAGO (CHI)	Chicago	-6	YANGON (RGN)	Yangon	+6.5
NEW YORK (NYC)	New York	-5	BANGKOK (BKK)	Bangkok	+7
SANTIAGO (SCL)	Santiago	-4	HONG KONG (HKG)	Hong Kong	+8
RIO	Rio De Janeiro	-3	TOKYO (TYO)	Tokyo	+9
PRAIA (RAI)	Praia	-1	ADELAIDE (ADL)	Adelaide	+9.5
UTC		0	SYDNEY (SYD)	Sydney	+10
LONDON (LON)	London		NOUMEA (NOU)	Noumea	+11
PARIS (PAR)	Paris	+1	WELLINGTON (WLG)	Wellington	+12
ATHENS (ATH)	Athens	+2			
JEDDAH (JED)	Jeddah	+3			
TEHRAN (THR)	Tehran	+3.5			
DUBAI (DXB)	Dubai	+4			

- Haziran 2009 verilerine göre düzenlenmiştir.
- Global saat (GMT farklılığı ve UTC ayarı) ile yaz saati uygulaması ayarı her ülkenin kendi uygulamasına göre düzenlenmiştir.