

## BU KILAVUZ HAKKINDA



- Tuş kullanımları yandaki resimde de gösterildiği gibi harfler yoluyla anlatılmıştır.
- Bu kullanım kılavuzunun her bölümü; kullanım için gerekli olan tüm bilgileri size sunmaktadır. Daha detaylı teknik bilgileri ise "Referans" bölümünde bulabilirsiniz.

## GENEL REHBER

- Saatiniz dijital ekranı sürekli değişiyorsa, bunu durdurmak için "Otomatik Ekranı Kapatmak İçin"e bakınız.
- Bir moddan diğer bir moda geçmek için (C)yi kullanınız.
- Her türlü modda (L)ye basarak ekranı aydınlatabilirsiniz.

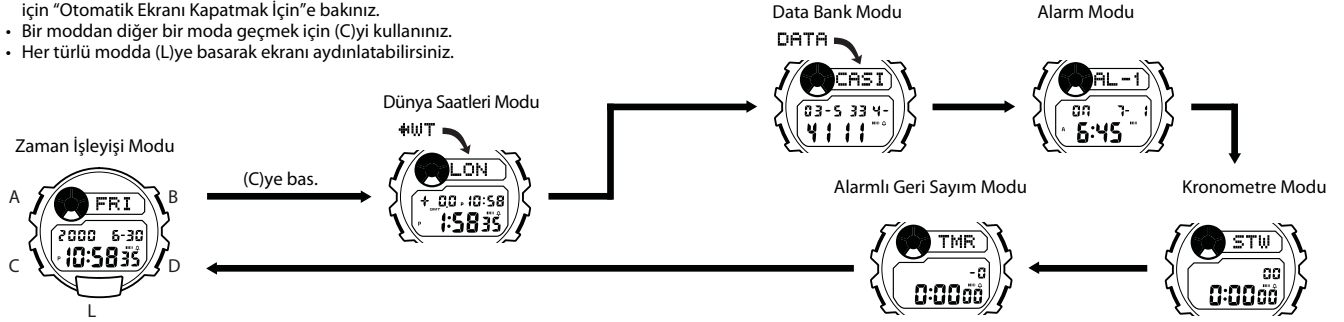

## ZAMAN İŞLEYİŞİ

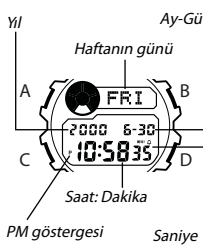

Zaman İşleyişi Modunu kullanarak halihazırdaki saati ve tarihi görebilir ve bunları ayarlayabilirsiniz.

## Saniye Sayımını Sıfırlamak İçin

1. Zaman İşleyişi Modunda, şehir kodu yanıp sönmeye başlayana dek (A)ya basınız. Böylece ayarlar ekranına geçmiş olursunuz.
2. (D)ye basarak saniyeleri sıfırlayınız (00).
  - Ekrandaki saniyeler 30 ile 59 arasında iken saniyelerin sıfırlanması, dakika bölümüne +1 dakika ilave eder. Fakat saniye bölümündeki sayı haneleri 00 ile 29 arasında bir rakamdaysa, sıfırlanmaları sonucu dakika kısmına ekleme olmaz.
3. (A)ya basarak ayarlar ekranından çıkınız.

## Saat ve Tarihi Ayarlamak İçin



1. Zaman İşleyişi Modunda, şehir kodu yanıp sönmeye başlayana dek (A)ya basınız. Böylece ayarlar ekranına geçmiş olursunuz.
2. Aşağıdaki sırada dizili olan diğer ayarlara geçmek için (C)yi kullanınız.

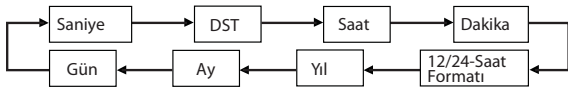

- DST ayarları için "Yaz Saati Uygulaması (DST)"ye bakınız.
- 3. Bir ayar bölümü yanıp sönerken (D) (+) ve (B) (-) ile ayarlama yapınız.
- 12/24 saat formatı ayarları ekrandan (D)ye basarak 12 saat (12H) ya da 24 saat (24H) formatını seçiniz.
- 4. (A)ya basarak ayarlar ekranından çıkınız.

## Yaz Saati Uygulaması (DST)

Yaz saati uygulaması, Standart saate 1 saat ekleme yapılarak oluşturulan bir uygulamadır. Fakat her ülke ve her bölge bu uygulamayı kullanmaz.

## Zaman İşleyişi Modu Saat Ayarında, DST ve Standart Saat Seçimi



1. Zaman İşleyişi Modunda, saniyeler yanıp sönmeye başlayana dek (A)ye basınız. Böylece ayarlar ekranına geçersiniz.
2. (C)ye basarak DST On/off ayarları ekranını görüntüleyiniz.
3. Yaz Saati Uygulaması (ON göstergesi) ve Standart Saat (OFF göstergesi) arasında seçim yapmak için (D)yi kullanınız.
4. (A)ya basarak ayarlar ekranından çıkınız.
  - Yaz saati uygulaması açıldığında DST göstergesi ekranda belirir.

## DÜNYA SAATLERİ MODU

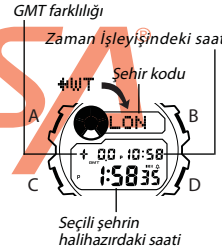

Dünya Saatleri modu, dünyadaki 27 şehrin (29 zaman dilimi) saatlerini göstermenize yarar.

- Şehir kodlarıyla ilgili tüm bilgiler görmek için "Şehir Kodları Tablosu"na bakınız.
- Zaman İşleyişi Modundaki saat ile Dünya Saatleri Modundaki saatler birbirinden bağımsızdır, bu yüzden her biri için ayrı ayar yapmanız gerekir.
- Dünya Saatleri Modundaki bir şehrin ayarlarını değiştirdiğinizde diğer şehirlerin saatleri de buna bağlı olarak değişir.
- Bu bölümdeki tüm işlemler (C) tuşuna basarak girebileceğiniz Dünya saatleri modunda yer almaktadır.

## Başka Bir Zaman Diliminin Saatini Görmek İçin

Dünya Saatleri Modunda şehir kodları arasında (zaman dilimleri) (D) ile ileriye doğru (B) ile geriye doğru tarama yapabilirsiniz.

## Dünya Saatlerini Ayarlamak İçin



1. Dünya Saatleri Modunda (D) ve (B) ile istediğiniz şehir kodunu görüntüleyiniz.
2. DST on/off ayarları ekrana gelene dek (A)yı basılı tutunuz. Bu ayarlar ekranıdır.

3. Aşağıdaki sırada dizili olan diğer ayarlara geçmek için (C)yi kullanınız.



- Saat ve dakika ayarları seçiliyken (yanıp sönerken) (D) (+) ve (B) (-) ile ayarlama yapınız.
- DST ayarları seçiliyken (yanıp sönerken) (D) yi kullanarak onu açınız (ON göstergesi) ya da kapatınız (OFF göstergesi).
- 4. (A)ya basarak ayarlar ekranından çıkınız.

## Bir Şehir Kodunda, DST ve Standart Saat Seçimi

1. Dünya Saatleri Modunda (D) ve (B) ile DST/standart saat ayarlarını yapmak istediğiniz şehir kodunu (zaman dilimini) görüntüleyiniz.
  - Eğer şehir kodu olarak GMT seçilmişse, yaz saati uygulaması ve standart saat arasında seçim yapamazsınız.
2. DST on/off ayarları ekrana gelene dek (A)yı basılı tutunuz.
3. (D) yi kullanarak yaz saati uygulamasını (ON göstergesi) ya da standart saati (OFF göstergesi) seçiniz.
4. (A)ya basarak ayarlar ekranından çıkınız.
  - Yaz saati uygulaması açık olan bir şehir kodunu görüntülediğinizde DST göstergesi de ekranda görünür.

## DATA BANK

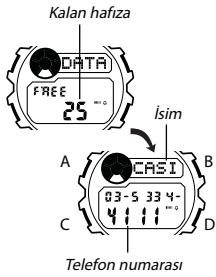

Data Bank Modu sayesinde her biri isim ve telefon numarası bölümünden oluşan 60 kaydı hafızaya yerleştirebilirsiniz. Kayıtlar otomatik olarak kayıtların isim bölümüne göre sıralanır. Ekranda kayıtlarınızı tarayarak bilgilerinizi görebilirsiniz.

- Saatin kayıtları nasıl aldığını görmek için "Karakter Listesi"ne bakabilirsiniz.
- Data Bank Modunda hiç kayıtlı bilgi yoksa kalan hafıza yerinde NO DATA yazısı görünür.
- Bu bölümdeki tüm işlemler (C)ye basarak girebileceğiniz Data Bank Modunda yer alır.

### Yeni Bir Data Bank Kaydı Oluşturmak İçin

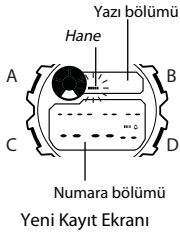

1. Data Bank Modunda (B) ve (D)ye birlikte basarak yeni data ekranını görüntüleyiniz.
  - Yeni data ekranı boş olan ekrandır. (isim ve telefon numarası kaydı bulunmaz.)
  - Eğer ekranda DATA FULL yazısı varsa hafızanız dolmuş demektir. Yeni bir kayıt eklemek için önce hafızadaki bazı kayıtları silmeniz gerekir.
2. Yanıp sönen hane ekrana gelene dek (yazı bölümünde) (A)ya basınız.

3. Metninizi yazarken (D) ve (B) tuşlarını kullanarak hane üzerine gelen karakterleri değiştiririz. Karakterler aşağıdaki sırada değişir.

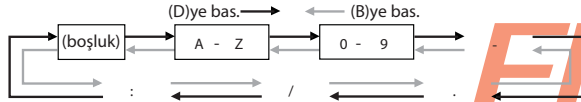

4. İstediğiniz karakter hane üzerine gelince haneyi sağa kaydırmak için (C)yi kullanınız.
5. Yazıyı tamamlayana dek 3 ve 4. basamakları tekrarlayınız.
  - İsim bölümü için en fazla 8 karakter kullanabilirsiniz.
6. (C)ye basarak haneyi numara bölümüne geçiriniz.
  - Yazı bölümünde en fazla 8 karakter yazabilirsiniz. Hane; yazı bölümünün 8. karakterindeyken (C)ye basarak haneyi sağa kaydırırsanız hane numara bölümünün ilk karakterine geçer. Hane, numara bölümünün 14. rakamındayken haneyi sağa kaydırırsanız (C)ye basarak hen yazı bölümünün ilk karakterine geçer.
7. (B) ve (D)yi kullanarak numara bölümündeki hane üzerine gelen karakteri (tre, numara yada boşluk) değiştiririz. Karakterler aşağıdaki sırada değişir.

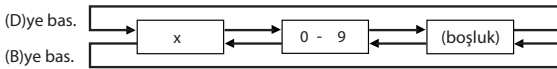

8. İstediğiniz karakter hane üzerine gelince haneyi sağa kaydırmak için (C)yi kullanınız.
9. Yazıyı tamamlayana dek 7 ve 8. basamakları tekrarlayınız.
  - Numara bölümünde en fazla 14 karakter yazabilirsiniz.
10. Kaydınızı yazdıktan sonra (A)ya basarak bilgilerinizi kaydediniz.
  - Bilgileri kaydetmek için (A)ya bastığınızda bir süre SORT mesajı ekranda görünür. Kayıt ve yerleştirme işlemi bittiğinde ekrana yeni bir Data Bank kaydı yapmak için hazır olan yazı bölümünde yanıp sönen hane gelir.
  - 30. kaydı yaptıktan sonra halen yeni kayıt yapmak için (A)ya basarsanız SORT mesajından sonra FULL mesajı ekrana gelir. Daha sonra saat Data Bank kayıt ekranına döner (yanıp sönen hane olmayan).
11. Yeni data kaydı yapınız (3.basamaktan itibaren) ya da (A)ya tekrar basarak Data Bank kayıt ekranına (yanıp sönen hane olmayan) dönünüz.
  - Ekranın yazı bölümünde bir kerede 4 harf görülebilir, daha uzun kelimeler sağdan sola devam eder.

### Data Bank Kayıtlarını Geri Çağırarak İçin

Data Bank Modunda kayıtlar arasında ileriye doğru dolaşmak için (D)yi, geriye doğru dolaşmak için (B)yi kullanınız.

### Bir Data Bank Kaydını Düzeltmek İçin

1. Data Bank Modunda kayıtlar arasında dolaşarak, üzerinde düzeltme yapmak istediğiniz kaydı görüntüleyiniz.
2. Ekranın yazı bölümünde yanıp sönen bir hane görünene dek (A)ya basınız.

3. (C)yi kullanarak düzeltmek istediğiniz karakterin üzerine geliniz.
4. (B) ve (D)yi kullanarak karakterleri değiştiriniz.
  - Karakterlerin nasıl yazılacağını görmek için "Yeni Bir Data Bank Kaydı Oluşturmak İçin" (isim için 3, sayı için 7. basamak) bölümüne bakınız.
5. İstediğiniz değişiklikleri yaptıktan sonra (A)ya basarak Data Bank kayıt ekranına dönünüz.

### Bir Data Bank Kaydını Silmek İçin

1. Data Bank Modunda ekrandaki kayıtlar arasında dolaşarak silmek istediğiniz kaydı görüntüleyiniz.
2. Ekranın yazı bölümünde yanıp sönen bir hane görünene dek (A)ya basınız.
3. Kaydı silmek için (B) ve (D) tuşlarına birlikte basınız.
  - Böylece ekranın yazı bölümünde yeni bir giriş için hazır hane görünür.
4. Yeni kayıt girişi yapınız ya da (A)ya basarak Data Bank kayıt ekranına dönünüz.

## ALARM

Alarm tarihi (ay-gün)

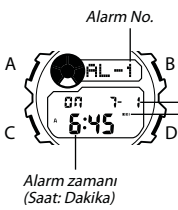

Alarm on göstergesi

Bu saatte her biri ay,gün, saat ve dakika özelliklerine sahip birbirinden bağımsız 5 alarm bulunmaktadır. Ayarlanan zamana ulaşan saat alarm çalar. Saat Başı Sinyalini ayarlayarak saatinizin her saat başı iki sinyal sesi vermesini sağlayabilirsiniz.

- Alarm numarası (AL1'den AL5'e kadar) alarm ekranını gösterir. Saat başı sinyalinin alarm numarası yazacak yerinde ise SIG yazısı görünür.
- Alarm ayarları (saat başı sinyali) (C) tuşuna basarak girebileceğiniz Alarm Modunda yer alır.

### Alarm Çeşitleri

Alarmın çeşidi aşağıda da anlatıldığı gibi yaptığınız ayarlara göre belirlenir.

- **Günlük Alarm**  
Alarm zamanı için saat ve dakika ayarını yapınız. Bu alarm her gün ayarladığınız saatte çalar.
- **Tarih Alarmı**  
Alarm zamanının ay, gün, saat ve dakika ayarını yapınız. Bu ayar ayarlanan zamanda, ayarlanan saatte çalar.
- **1-Aylık Alarm**  
Alarm zamanının ay, saat ve dakika ayarını yapınız. Bu ayar, 1 ay boyunca her gün aynı saatte alarm çalmasına sebep olur.
- **Aylık Alarm**  
Alarm zamanının gün, saat ve dakika ayarını yapınız. Bu alarm her ay ayarladığınız gün ve saatte alarmın çalmasını sağlar. he alarm time.

### Bir Alarm Zamanını Ayarlamak İçin



1. Alarm Modunda (D) tuşunu kullanarak ayarlamak istediğiniz alarm ekranını seçiniz.



2. Alarm ekranını seçtikten sonra alarm zamanının saat haneleri yanıp sönmeye başlayınca dek (A) tuşuna basınız. Böylece ayarlar ekranına geçersiniz.
  - Bu işlem otomatik olarak alarmı açar.

3. Aşağıdaki sırada dizili olan diğer ayarlara geçmek için (C)yi kullanınız.



4. Bir ayar bölümü yanıp sönerken (D) (+) ve (B) (-) ile ayarlama yapınız.
  - Ay ayarı içermeyen bir ayar yaparken (Günlük Alarm, Aylık Alarm) ay için xx ayarı yapınız. Ay ayarları yanıp sönerken xx görünene dek (12 ile 1 arasında) (D) ve (B)yi kullanınız.
  - Gün ayarı içermeyen bir ayar yaparken (Günlük Alarm, 1-Aylık Alarm) gün için xx ayarı yapınız. Gün ayarları yanıp sönerken xx görünene dek (31 ile 1 arasında) (D) ve (B)yi kullanınız.
  - Alarm zamanını ayarlarken 12 saat formatını kullanıyorsanız a.m (A göstergesi) ya da p.m (P göstergesi) ayarına dikkat ediniz.
5. (A)ya basarak ayarlar ekranından çıkınız.

### Alarm Kullanımı

Alarm, siz herhangi bir tuşa basarak susturmazsanız 20 saniye boyunca çalar.



### Alarmı Test Etmek İçin

Alarm Modunda (D)yi basılı tutarak alarmın sesini duyabilirsiniz.

**Bir Alarmın ve Saat Başı Sinyalinin Açılıp Kapatılması**

1. Alarm Modunda (D)yi kullanarak bir alarmı ya da Saat Başı sinyalinin seçiniz.
2. Bir alarm ya da saat başı sinyali seçiliyken (B)ye basarak onu açınız ya da kapatınız.

**Not**

- Bir alarmın on/off durumu ilgili alarm ekranında görünür (AL 1 ile AL5) ON mesajının yanındaki  göstergesi alarmın açık olduğunu, bu gösterge olmaksızın görüntülenen "OFF" alarmın kapalı olduğunu gösterir.
- Saat başı sinyalinin on/off durumu SIG ekranında belli olur. ON mesajının yanındaki  göstergesi saat başı sinyalinin açık olduğunu, bu gösterge olmaksızın ekranda beliren OFF yazısı ise saat başı sinyalinin kapalı olduğunu gösterir.
- Alarm açık göstergesi ve saat başı sinyali açık göstergesi bu fonksiyonlar açıldığında saatin tüm modlarında ekranda görünürler.
- Herhangi bir alarm açksa, alarm açık göstergesi saatin tüm modlarında ekranda görünür.
- Alarm açık göstergesinin ya da Saat Başı sinyali göstergesinin üzerindeki "X" göstergesi saatin pilinin alarm ya da sinyal veremeyecek kadar düşük olduğunu gösterir. Pil gücü tekrar kuvvetlendiğinde bu işlevler çalışır hale gelir.

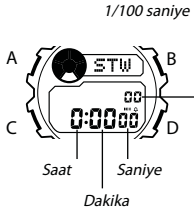
**KRONOMETRE**

Kronometre, geçen zaman, ayırık zaman ve iki bitişli zamanları ölçmenizi sağlar. Ayrıca otomatik-başlat özelliği de kronometreye eklenmiştir.

- Kronometrenin görüntü aralığı 23 saat 59 dakika ve 59.99 Saniyedir.
- Kronometre siz onu durdurana dek, ayarladığınız zamana ulaştığında tekrar sıfırdan başlar.
- Siz Kronometre modundan çıkarsanız da, bu moddaki tüm işlemler devam eder.
- Bu bölümdeki tüm işlemler (C) tuşuyla girilen Kronometre modunda bulunmaktadır.

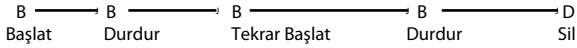
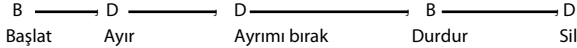
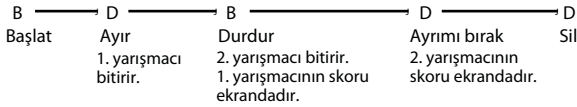
**Kronometre ile Zaman Ölçümleri****Geçen Zaman****Ayrık Zaman****İki Bitişli Zaman****Otomatik Başlat Hakkında**

Otomatik Başlat özelliği sayesinde saat 5 saniyelik bir geri sayım yapar ve geri sayım sıfıra ulaştığında kronometre otomatik olarak başlar.

Geri sayımın son 3 saniyesinin her saniyesinde bir sinyal sesi duyulur.

**Otomatik Başlat Özelliğini Kullanmak İçin**

1. Kronometre Modunda kronometre ekranı tamamen sıfırlanmışken (A)ya basınız.
  - Böylece 5 saniyelik geri sayım ekranı görüntülenir.
  - Sıfırlanmış olan ekrana geri dönmek için tekrar(A)ya basınız.
2. Kronometreyi başlatmak için (B)ye basınız.

- Geri sayım sıfıra ulaştığında bir sinyal sesi duyulur ve otomatik olarak kronometre sayacı başlar.
- Otomatik başlat çalışırken (B)ye basarsanız saat hemen kronometre sayımına başlar.

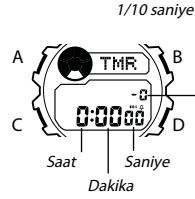
**ALARMLI GERİ SAYIM**

Geri sayım sayacının başlangıç zamanını 1 saniye ile 24 saat arası bir zamana ayarlayabilirsiniz. Geri sayım sıfıra ulaştığında saat alarm verecektir.

- Otomatik başlat özelliği, geri sayım sıfıra ulaştığında sayımı orijinal değerinden tekrar başlanan bir özelliktir.
- Alarmlı geri sayım (C) tuşuna basarak girebileceğiniz Alarmlı Geri Sayım Modunda bulunur.

**Geri Sayım Sayacını Kullanmak İçin**

- Alarmlı Geri Sayım Sayacı modunda (B)ye basarak geri sayımı başlatınız.
- Geri sayımın sonuna ulaştığınız otomatik tekrar fonksiyonu kapalıysa siz herhangi bir tuşa basıp susturmazsanız 10 saniye boyunca alarm çalar. Geri sayım sayacı durur ve alarm susunca otomatik olarak ekrana geri sayım başlangıç zamanı geir.
  - Geri sayım çalışırken (B)ye basarak geri sayımı duraklatabilirsiniz. (B)ye tekrar basarsanız geri sayım kaldığı yerden sayımına devam edecektir.
  - Geri sayım işlemini tamamen iptal etmek için önce (B)ye basarak sayımı duraklatınız. Daha sonra (D)ye basarak sayımı iptal ediniz.

**Geri Sayım Zamanını Ayarlamak İçin**

1. Alarmlı Geri Sayım Modunda saat haneleri yanıp sönmeye başlayana dek (A)ya basınız.
2. Aşağıdaki sırada dizili ayarlara geçmek için (C)yi kullanınız.

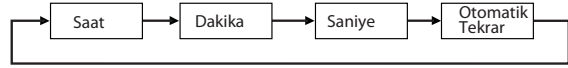

3. (D) (+) ve (B) (-) ile ayarlama yapınız.
  - Geri sayım başlangıç zamanını 24 saat yapmak için 0:00' 00" ayarı yapınız.
  - Otomatik tekrar ayarlarıyla ilgili detaylı bilgi için "Otomatik Tekrarı Açıp Kapatmak İçin" adlı bölüme bakınız.
4. (A)ya basarak ayarlar ekranından çıkınız.

**Otomatik Tekrarı Açıp Kapatmak İçin****Oto-tekrar açık göstergesi**

1. Alarmlı Geri Sayım Modunda saat haneleri yanıp sönmeye başlayana dek (A)ya basınız. Bu ayarlar ekranıdır.
2. (C)ye 3 kez basarak Otomatik başlatı seçiniz.
3. (D)ye basarak otomatik tekrarı açınız (ON göstergesi) ya da kapatınız (OFF göstergesi).
4. (A)ya basarak ayarlar ekranından çıkınız.

**Not**

- Geri sayımın sonuna gelindiğinde otomatik tekrar açıksa alarm çalar, fakat geri sayım durmaksızın başa dönerek sayımına tekrar başlar. (D)ye basarak geri sayımı durdurabilir ya da (B) ye basarak başlangıç zamanına sıfırlayabilirsiniz.
- Eğer başlangıç zamanını 10 saniye ya da daha az bir zamana ayarladıysanız ve otomatik tekrarı açtıysanız, alarmlı geri sayımın alarmı (10 saniye çalan alarm) sadece 1 saniye çalar.
- Kısa bir geri sayımda sık sık otomatik tekrar özelliğinin kullanılması pil gücünü düşürür ve alarmlı geri sayımı çalışmaz alarmı çalamaz hale getirebilir.

**ARKA IŞIK**

Bu saatte bulunan EL (electro-luminescent) paneli ekranı aydınlatarak karanlıkta ekranı okunmasını kolaylaştırır. Saatinizdeki otomatik ışık anahtarı ise saati yüzünüze doğru çevirdiğinizde ekran ışığının otomatik yanmasını sağlar.

- Otomatik ışık anahtarının çalışması için açılması (otomatik ışık anahtarı göstergesi) ile gerekir.
- Arka ışıkla ilgili diğer önemli bilgiler için "Arka Işık Uyarıları"na bakınız.



**Arka Işığın Manuel Çalıştırılması**

Her türlü modda (L)ye basarak ekranı 1 saniyelik aydınlatabilirsiniz.

- Bu işlem, otomatik ışık anahtarından bağımsız çalışır.

**Otomatik Işık Anahtarı Hakkında**

Otomatik ışık anahtarını açtığınızda, saatin bütün modlarında kolunuzu aşağıda gösterildiği şekilde hareket ettirirseniz saatin arka ışığı yanar.

Bu saatte bulunan "Tamamen Otomatik Arka Işık" fonksiyonu otomatik ışık anahtarının sadece karanlıkta çalışmasını sağlar. Otomatik ışık anahtarı aydınlıkta çalışmaz.

- Otomatik ışık anahtarını kullanırken saatin giysi kolunuzun içinde kalmamasına dikkat ediniz.

Saati yere paralel tuttukten sonra arka ışığın çalışması için 40 dereceden fazla bir açıyla saati yüzünüze doğrultunuz.

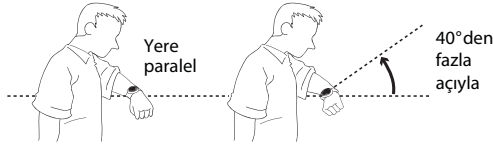
**Uyarı!**

- Saatin otomatik ışık anahtarını kullanarak saat ekranını okurken güvenli bir yerde olmaya dikkat ediniz. Saat kolunuzdayken bisiklet, motorsiklet yada diğer bir motorlu araç kullanıyorsanız otomatik ışığı kapatınız. Ani ve zamansız yanan bu ışık dikkatinizi dağıtarak bir trafik kazasına yada kişisel yara almanıza sebebiyet verebilir.

**Otomatik Işık Anahtarının Açılıp Kapatılması**

Zaman İşleyişi Modunda (L)yi bir saniye kadar basılı tutarak otomatik ışık anahtarını açınız ( AUTO-ışık göstergesi) ya da kapatınız ( AUTO-ışık yok).

- Otomatik ışık anahtarı açıldığında saatin bütün modlarında otomatik ışık anahtarı açık göstergesi AUTO-ışık görünür.
- Otomatik ışık anahtarının çok sık kullanımı pili zayıflatır. Sık sık otomatik ışık anahtarı kullanıyorsanız, saatinizi güneş ışığı alan bir yerde bırakarak pilin kaybettiği gücü geri almasını sağlayınız. 10-20 otomatik ışık kullanımı için 10 dakikalık bir şarj yeterlidir.

**PİL**

Bu saatin bir güneş pili, bir de güneş pili tarafından üretilen elektrik gücü ile tekrar şarj edilen pili (ikincil pil) vardır.

- LCD dijital ekranının dışı, ışık alıp pil gücünü koruyan güneş pili panelidir.
- Pil gücünü korumak için Uyku durumu da kullanılabilir.

**Önemli!**

- Saati uzun zaman ışsız bir ortamda tutmak yada saatin ışık almasını engelleyecek şekilde giyinmek, şarj edilebilir pilin gücünün düşmesine sebep olabilir. Mümkün olan her zamanda saatin parlak ışık alabilmesine olanak sağlayınız.
- Bu saat ışığı elektriğe çevirebilen bir güneş pili taşımaktadır. Bu güneş pili de şarj edilebilir pili şarj etmektedir. Normal şartlarda, şarj edilebilir pil değişime ihtiyaç duymaz fakat çok uzun yıllar boyu kullanım sonucu şarj edilebilir pil, tüm kapasitesiyle şarj olabileme özelliğini kaybedebilir. Eğer şarj olabilmemesi pilinizin tamamen şarj olmamasıyla ilgili bir problem yaşıyorsanız satıcınıza yada şarj edilebilir pilinizin değiştirilmesi için bir Casio distribütörüne başvurunuz.
- Normal pil sadece CASIO-marka ML-2016 tip pil ile değiştirilebilir. Başka markaların ve başka tip pilin kullanımı makineye zarar verebilir.
- Uzun süre saati kullanmayacaksanız Uyku durumu işlevini aktif hale getirerek, saati normal ışık alan bir mekana bırakınız. Bu pilin bitmesini engeller.

**Pil Gücü Göstergesi**

Pil gücü göstergesi, tekrar şarj edilebilir pilin halihazırdaki doluluk oranını gösterir.

Seviye	Gösterge	İşlem durumu
1		Tüm fonksiyonlar çalışır.
2		Tüm fonksiyonlar çalışır.
3		Tüm fonksiyonlar çalışır.
4		Alarmlar, Saat başı sinyali, arka ışık, ekran kullanılamaz; zaman işleyişi çalışır.
5		Alarmlar, Saat başı sinyali, arka ışık, ekran, zaman işleyişi çalışmaz.

- 4. seviyede ekran çalışmaz fakat zaman işleyişi ve diğer fonksiyonlar işlem olarak çalışmaya devam eder. Herhangi bir tuşa bastığınızda 2-3 dakika için Zaman İşleyişi ekranı görüntülenir.
- 5. seviyede hiçbir fonksiyon çalışmaz. Pil gücü şarj edildiğinde fonksiyonlar tekrar çalışmaya başlar fakat hafızaya daha önce kaydedilmiş olan her şey silinir. Bu yüzden ancak pil şarj olduktan sonra halihazırdaki saati ve alarmları yeniden ayarlamalı ve e-Data kayıtlarını tekrar yazmalısınız.
- Saati direkt gün ışığı yada başka bir güçlü ışık kaynağı altında uzun süre bıraktığınızda, pil gücü göstergesi, gerçek gücünden fazla bir seviyede görünebilir. Gerçek pil gücü ise birkaç dakika sonra görünecek olacaktır.
- Kısa bir zaman diliminde arka ışık ve alarm işleminin çok sık kullanımı pili çok fazla yüklenmesine neden olur ve pil gücü göstergesi ekrana gelerek arka ışık ve alarmın kullanılamayacağını gösterir. Pil gücünü telafi ettiğinde pil gücü göstergesi normal koşullara geri gelecektir. Bu aşırı yüklenme ardarda 200 arka ışık kullanımı ya da 360 alarm kullanımında gerçekleşir.

**Şarj Etme Uyarıları**

Bazı şarj şartları saatin çok fazla ısınmasına neden olabilir.

Aşağıda belirtilen koşullar söz konusuysa, saati pilin şarj olması için o alanlarda bırakmayınız.

**Uyarı!**

Şarj edilebilir pilin şarj olması için saatin parlak ışık altında bırakılması saatin çok ısınmasına neden olabilir. Elinizin yanmamasına dikkat ediniz. Saatin çok fazla ısınması şu şartlarda söz konusudur:

- Direkt güneş ışığı altına park edilmiş arabanın ön camının altına saat konursa
- Elektrik lambasının çok yakınına konursa
- Direkt güneş ışığı altında bırakılırsa

**Şarj Etme Rehberini**

Aşağıda 2 saniyelik bir arka ışık ve 20n saniyelik bir alarm kullanımı durumunda ne kadar şarj gerektiği gösterilmektedir.

- Her gün yaklaşık 8 saatlik 500 lux (ev içi floresan ışığı)
- Her gün yaklaşık 1 saat 15 dakikalık 3,000 lux (doğrudan floresan ışığı)
- Her hafta yaklaşık 50 dakikalık 36,000 lux (açık hava öğlen güneşi) (her gün 7 dakika)

Aşağıda 30 saniyelik bir arka ışık ve 20 saniyelik bir alarm kullanımı durumunda ne kadar şarj gerektiği gösterilmektedir.

- Her gün yaklaşık 4 saatlik 3,000 lux (doğrudan floresan ışığı)
- Her hafta yaklaşık 2 saat 20 dakikalık 36,000 lux (açık hava öğlen güneşi) (her gün 20 dakika)

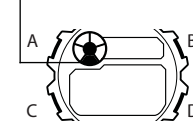
**Uyku Durumunu Kullanmak İçin****Uyku modu göstergesi**

Uyku Modu

Her türlü modda (yanıp sönen hanelerin ekranda olması hariç) (C)yi 2 saniye basılı tutarak uyku moduna girebilirsiniz.

- Böylece uyku moduna geçilir ve tüm şekiller (uyku modu göstergesi hariç) ekrandan silinir. Zaman İşleyişi ve diğer fonksiyonlar işlem olarak çalışmaya devam eder.
- Alarmlar, Saat başı sinyali ve arka ışık saatiniz uyku modundayken çalışmaz.
- Herhangi bir tuşa basarak (A hariç) Uyku Modundan çıkıp Zaman İşleyişi Moduna geçebilirsiniz.

**Otomatik Ekran Hakkında**

Otomatik Ekran özelliği dijital ekran içeriğini sürekli değiştirir. Otomatik Ekran açıkken, saatin diğer fonksiyonları (arka ışık hariç) çalışmaz.

**Otomatik Ekranı Kapatmak İçin**

Saatten bip sesi gelene dek yaklaşık 2 saniye (A)yı basılı tutunuz.

**Otomatik Ekranı Açmak İçin**

- Her türlü moddan (veri girişi için ekrandaki şekiller yanıp sönerken hariç), uyku durumuna geçmek için 2 saniye boyunca (C) ye basınız.
- Saatten bip sesi gelene dek yaklaşık 2 saniye (A) yı basılı tutunuz. Bu sinyal otomatik ekranın açıldığını gösterir.
  - Saatinizin karanlık bir yerde kalması otomatik ekran işlevinin kapanmasına neden olabilir. Saatiniizi aydınlığa çıkarttığınızda işleviniz kaldığı yerden devam eder.
  - Pil gücü 4. veya 5. seviyede ise otomatik ekran işleyişi açılmaz. Pil gücü 4. veya 5. seviyenin altına düşerse zaten otomatik ekran işleyişi kapanır.

**REFERANS**

Bu bölüm saatinizle ilgili daha detaylı ve teknik bilgileri içermektedir. Aynı zamanda çeşitli işlevler ve saatin içeriğiyle ilgili öneriler, uyarılar ve notlar içermektedir.

**Otomatik Geri Dönüş Özelliği**

Ekranda yanıp sönen haneler varken, saati hiçbir işlem yapmadan 2-3 dakika bekletirseniz, saatiniz o ana dek yapmış olduğunuz ayarları kaydederek ayarlar ekranından çıkar.

**Data ve Ayarlarda Tarama**

Bir çok modda ve ayar işlevinde B ve D tuşları, ekrandaki bilgilerin taranmasında kullanılır. Birçok durumda bu tuşlara basılı tutmak yapılan işlemin hızlanmasını sağlar.

**Arka Ekranlar**

Data Hafızası yada Dünya Saatleri Moduna girdiğinizde karşınıza çıkacak olan ekran, bu modlarda iken son kez görüntülemiş olduğunuz ekrandır.

**Zaman İşleyişi**

- Haftanın günü yapılan (yıl, ay, ve gün) ayarlarına göre otomatik görüntülenir.
- Yıl ayarı 2000 ile 2039 arasında yapılabilir.

**12-saatlik/24-saatlik Zaman İşleyiş Formatları**

Zaman İşleyişi Modunda seçmiş olduğunuz 12 saat / 24 saat formatı saatin tüm modları için geçerli olur.

- 12 saat formatında öğlen 12:00'dan gece yarısı 11:59'a dek P (p.m göstergesi) ve gece yarısı 12:00'den öğlen 11:59'a dek A (a.m göstergesi) ekranda görünür.
- 24 saat formatında saatiniz 0:00 ile 23:59 arasında ekrandaki 24 göstergesi ile çalışır.

**Dünya Saatleri**

- Bu saatteki GMT farklılığı Uluslar arası Saat Koordinasyonu (UTC) bilgilerine dayanılarak hesaplanmaktadır.
- Dünya Saatleri Modundaki saniye sayımı, Zaman İşleyişi Modundaki saniye sayımı ile eş zamanlı ilerler.

**Arka Işık Uyarıları**

- Çok uzun kullanımdan sonra elektrikle çalışan arka ışık aydınlatması eski gücünü kaybeder.
- Arka ışık, güneş ışığı altında kullanıldığında okumayı zorlaştırabilir.
- Arka ışık kullanıldığında, saatten bir ses gelebilir, bu bir arızadan kaynaklanmayan, sadece EL panelinin, aydınlatma için kullandığı titreşimden kaynaklanan bir sestir.
- Alarm çalmaya başladığında arka ışık otomatik olarak kapanır.
- Bir tuşa bastığınızda ekran 2 saniyelikliğine aydınlanır, ekran aydınlıkken tuş kullanımı yaparsanız yine 2 saniyelikliğine ekran aydınlık kalır. Tuşları kullanmaya devam etmeniz bile 2 saniye sonra arka ışık otomatik olarak söner.

**Otomatik Işık Anahtarı Uyarıları**

- Saatiniizi giyisinizin içinde kalacak şekilde takmanız durumunda, kolunuzun küçük bir hareketi yada titreşimi otomatik ışığın yanmasına sebep olabilir. Bu şekilde aydınlatmanın aktif hale geçebileceği bir durumdaysanız pilin zayıflamasını engellemek için otomatik aydınlatma fonksiyonunu kapatınız.

15 dereceden fazla olmamalı



- Saati kolunuzun yere paralel olmadığı, 15 dereceden fazla bir dereceyle açı yaptığı durumlarda saati yüzünüze doğru çevirseniz de arka ışık yanmayabilir. Kolunuzun yere paralel olmasına dikkat ediniz.
- Saatiniizi yüzünüze doğru tutmaya devam etmeniz de 2 saniye kadar sonra arka ışık söner.

- Statik elektrik yada manyetik alanlar, otomatik aydınlatma fonksiyonunun işlevini engelleyebilir. Eğer arka ışık yanmıyorsa, saati tekrar arka ışığın yanması gereken pozisyona getiriniz (yere paralel hale getiriniz) ve tekrar yüzünüze doğru çeviriniz. Eğer hala çalışmıyorsa kolunuzu aşağı sarkıtıp tekrar kaldırarak işlemleri tekrarlayınız.
- Belirli şartlar altında, saati yüzünüze doğru çevirdiğiniz halde birkaç saniye içinde arka ışık yanmayabilir. Bu arka ışığın arıza yaptığı anlamına gelmez.

**KARAKTER LİSTESİ**

1	(boşluk)	10	I	19	R	28	0	37	9
2	A	11	J	20	S	29	1	38	-
3	B	12	K	21	T	30	2	39	.
4	C	13	L	22	U	31	3	40	/
5	D	14	M	23	V	32	4	41	:
6	E	15	N	24	W	33	5		
7	F	16	O	25	X	34	6		
8	G	17	P	26	Y	35	7		
9	H	18	Q	27	Z	36	8		

**ŞEHİR KODLARI TABLOSU**

Şehir Kodu	Şehir	GMT Farklılığı	Aynı zaman dilimindeki diğer ana şehirler
--	--	-11	PAGO PAGO
HNL	HONOLULU	-10	PAPEETE
ANC	ANCHORAGE	-9	NOME
LAX	LOS ANGELES	-8	SAN FRANCISCO, LAS VEGAS, VANCOUVER, SEATTLE, DAWSON CITY
DEN	DENVER	-7	EL PASO, EDMONTON
CHI	CHICAGO	-6	HOUSTON, DALLAS/FORT WORTH, NEW ORLEANS, MEXICO CITY, WINNIPEG
NYC	NEW YORK	-5	MONTREAL, DETROIT, MIAMI, BOSTON, PANAMA CITY, HAVANA, LIMA, BOGOTA
CCS	CARACAS	-4	LA PAZ, SANTIAGO, PORT OF SPAIN
RIO	RIO DE JANEIRO	-3	SAO PAULO, BUENOS AIRES, BRASILIA, MONTEVIDEO
--	--	-2	
--	--	-1	PRAIA
GMT LON	LONDON	+00	DUBLIN, LISBON, CASABLANCA, DAKAR, ABIDJAN
PAR	PARIS	+01	MILAN, ROME, MADRID, AMSTERDAM, ALGIERS, HAMBURG, FRANKFURT, VIENNA, STOCKHOLM, BERLIN
CAI	CAIRO	+02	ATHENS, HELSINKI, ISTANBUL, BEIRUT, DAMASCUS, CAPE TOWN
JRS	JERUSALEM		
JED	JEDDAH	+03	KUWAIT, RIYADH, ADEN, ADDIS ABABA, NAIROBI, MOSCOW
THR	TEHRAN	+3.5	SHIRAZ
DXB	DUBAI	+04	ABU DHABI, MUSCAT
KBL	KABUL	+4.5	
KHI	KARACHI	+05	MALE
DEL	DELHI	+5.5	MUMBAI, CALCUTTA
DAC	DHAKA	+06	COLOMBO
RGN	YANGON	+6.5	
BKK	BANGKOK	+07	JAKARTA, PHNOM PENH, HANOI, VIENTIANE
HKG	HONG KONG	+08	SINGAPORE, KUALA LUMPUR, BEIJING, TAIPEI, MANILA, PERTH, ULAANBAATAR
TYO	TOKYO	+09	SEOUL, PYONGYANG
ADL	ADELAIDE	+9.5	DARWIN
SYD	SYDNEY	+10	MELBOURNE, GUAM, RABAU
NOU	NOUMEA	+11	PORT VILA
WLG	WELLINGTON	+12	CHRISTCHURCH, NADI, NAURU ISLAND

- Haziran 2000 verilerine göre düzenlenmiştir.