

TEBRİK

Bu CASIO saati seçtiğiniz için öncelikle sizi tebrik ederiz. Üründen en üst düzeyde yararlanmanız için bu kullanım kılavuzunu dikkatlice okuyup, gerekli olduğunda tekrar bakmak için el altında bulundurunuz.

Bu Kılavuz Hakkında



- Tuş kullanımları yandaki şekilde gösterildiği gibi harfler kullanılarak anlatılmıştır.
- Bu kullanım kılavuzunun her bölümü; kullanım için gerekli olan tüm bilgileri size sunmaktadır. Daha detaylı teknik bilgileri ise "Referans" bölümünde bulabilirsiniz.

- Bu saatte yapılan ölçümler profesyonel ve endüstriyel hassasiyet gerektiren konularda kullanılmaz. Saatin verdiği değerler sadece gerçeğe yakın bir göstere olarak kabul edilmelidir.
- Dağ tırmanışı gibi yolunuzu kaybedebileceğiniz bir aktivite tehlikeli olabilir ya da hayati bir risk yaşatabilir. Bu yüzden her zaman yön okumaları için ikinci bir pusula kullanınız.
- CASIO COMPUTER CO., LTD. bu saatin üçüncü şahıslar tarafından kullanımından kaynaklanacak hiçbir kayıp ve şikayetten sorumlu değildir.

GENEL REHBER

Bir moddan başka bir moda geçmek için (D)yi kullanınız. Diğer modlar ilerleyen sayfalarda anlatılmaktadır.

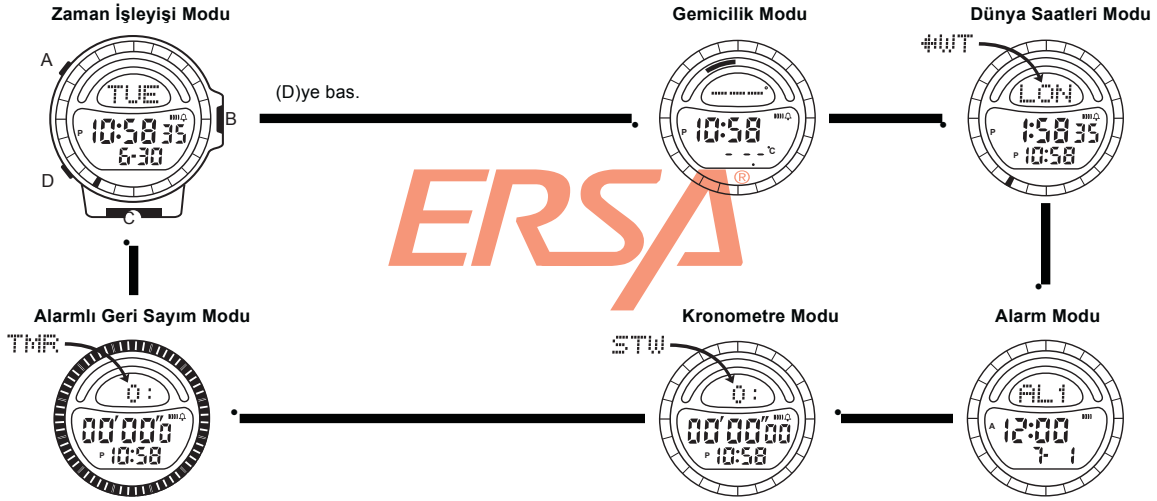

ARKA IŞIK

Oto.ışık anahtarı açık göst.



Bir EL (electro-luminescent) ve bir ışık paneli, karanlık mekanlarda ekranın okunmasını sağlamak için ekranı aydınlatır. Otomatik ışık anahtarı ise saati yüzünüze çevirdiğinizde otomatik olarak arka ışığı yakar.

- Otomatik ışık anahtarının çalışması için (otomatik ışık anahtarı göstergesi ile gösterilir) açılması gerekir.

Saati yere paralel tuttuktan sonra arka ışığın çalışması için 40 dereceden fazla bir açıyla saati yüzünüze doğrultunuz.

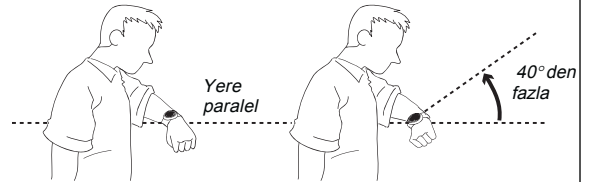

Arka Işığın El İle Çalıştırılması

Her türlü modda (Dünya Saatleri Modu hariç) (B) tuşuna basarak ekranı 2 saniyelikliğine aydınlatabilirsiniz.

- Yukarıdaki işlem, otomatik ışık anahtarının açık olup olmamasına bağlı olmadan çalışır.

Otomatik Işık Anahtarı Hakkında

Otomatik ışık anahtarını açmanız, her türlü modda kolunuzun aşağıda gösterildiği şekildeki bir hareketi sonucu saatin arka ışığının 2 saniyelikliğine yanmasını sağlar.

- Aydınlatmayla ilgili diğer önemli bilgiler için "Aydınlatma Uyarıları"na bakınız.

Warning!

- Dağa tırmanış ve dağ yürüyüşü gibi karanlık ya da bastığınız yerin çok sağlam olmadığı yerlerde saat ekranını asla okumaya çalışmayınız. Aksi halde ciddi bir yaralanma meydana gelebilir.
- Kaza riski olan yerlerde, özellikle de yaya ve araç trafiğinin olduğu yerlerde koşarken asla saat ekranını okumaya çalışmayınız. Aksi halde ciddi bir yaralanma meydana gelebilir.
- Bisiklete binerken ya da motorsiklet ve benzeri bir araç kullanırken asla saat ekranını okumaya çalışmayınız. Aksi halde bir trafik kazası ya da ciddi bir yaralanma meydana gelebilir.
- Bisiklete binerken ya da motorsiklet ve benzeri bir araç kullanırken saatiniz kolunuzdaysa mutlaka otomatik ışık anahtarı fonksiyonunu kapatınız. Arka ışığın ani ve zamansız yanışı dikkatinizi dağıtabilir ve bu da trafik kazasına ya da yaralanmanıza sebep olabilir.

Otomatik Işık Anahtarının Açılıp Kapatılması

Zaman İşleyişi Modunda (B)yi 1-2 saniye basılı tutarak otomatik ışık anahtarını açınız (otomatik ışık anahtarı açık göstergesi) ya da kapatınız (oto. ışık anahtarı göstergesi yok).

- Oto. ışık anahtarı açık göstergesi, bu işlev açıldığında saatin bütün modlarında ekranda görünür.
- Pilin zayıflamasını engellemek amacıyla otomatik ışık anahtarı açıldıktan 6 saat sonra otomatik olarak kapanır. Tekrar açmak isterseniz yukarıdaki prosedürü uygulamanız gerekir.

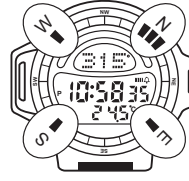

3. Daha sonra döner yön halkasını "N" ya da "L" işareti manyetik kuzeyi gösterecek şekilde ayarlayabilirsiniz. Böylece halka üzerindeki tüm yönler doğru tarafa çevrilmiş olacaktır.
- Yön okuması yaptırdıktan sonra (D)ye basarak saat ve tarihi görüldüğü normal ekrana dönebilirsiniz.
- 60 dakika boyunca herhangi bir işlem yapmazsanız saatiniz otomatik olarak normal saat ve tarih ekranına döner.

ZAMAN İŞLEYİŞİ MODU

Zaman İşleyişi Modunu kullanarak saat ve tarih ayarı yapabilir, yön ve ısı okuması yaptırabilir, ısı ölçüm birimini seçebilir ve ısı algılayıcısını ayarlayabilirsiniz.

Saniye Sayımının Ayarlanması

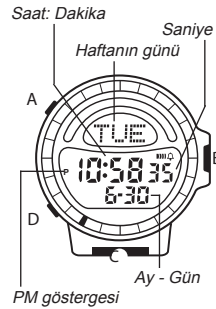

Aşağıdaki prosedürü kullanarak saniye sayımını radyo, Tv ya da başka bir kaynağın saniye sinyaline göre ayarlayabilirsiniz.

1. Zaman işleyişi modunda, saniyeler yanıp sönmeye başlayana dek (A)ya basınız.
2. Ayarlama yaptığınız kaynaktaki sinyal sesini duyduğunuzda (C)ye basarak saniyeleri sıfırlayınız.
- Saniye hanesindeki rakamlar 30 ile 59 arasında iken saniyelerin sıfırlanması, dakika bölümüne +1 dakika ilave edilmesine neden olur. Fakat saniye bölümündeki sayı haneleri 00 ile 29 arasında bir rakamdaysa dakikalara eklemeye yapılmaz.
3. (A)ya basarak halihazırdaki saat ekranına döndünüz.

Not

- Sadece ısı okuması yapacağınız Zaman İşleyişi Modunda sadece (C)ye basmanız yeterlidir. Saatiniz yinde de yön okuması yapar fakat saat doğru şekilde tutulmadıysa yönler gerçekçi olmaz.
- Yön değeri, saatin 12 pozisyonunun gösterdiği yönün açı derecesini gösterir. Detaylı bilgi için "Yön Değerleri"ne bakınız.
- Zaman İşleyişi Modunda yön ve ısı okuması yaptırdıktan sonra, ısı okumaları her 2 dakikada bir alınmaya devam eder.
- Yön ve ısı okumalarıyla ilgili diğer önemli bilgiler için "Isı ve Yön Okumalarıyla İlgili Uyarılar" ve "Dijital Pusula Uyarıları" bölümlerine bakınız.

Isı Ölçüm Biriminin Seçilmesi



1. Zaman İşleyişi Modunda ısı ve yön okuması yaptırmak için (C)ye basınız.
2. Isı değeri ekranda yanıp sönmeye başlayana dek (A)ya basınız.
3. Isı değeri ekranda yanıp sönerken (D)yi kullanarak Celsius (°C) ve Fahrenheit (°F) birimlerinden birini seçiniz.
4. İsteddiğiniz ölçüm birimi ekrana geldiğinde (A)ya basarak ölçüm sonuç ekranına döndünüz.
- Tarih ve saat ekranına dönmek için (D)ye basınız.

Halihazırdaki Saatin Ayarlanması



1. Zaman işleyişi modunda, saniyeler yanıp sönmeye başlayana dek (A)ya basınız.
- Saniyeler seçildiğinden onlar yanıp söner.
2. Aşağıdaki sararda dizili olan ayarlara geçmek için (D)yi kullanınız.

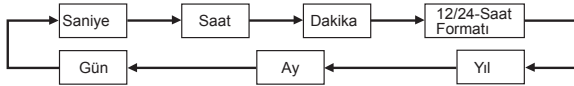

3. Saat, Dakika, Yıl, Ay ya da Gün ayarları seçiliyken (yanıp sönerken) (C) (+) ve (B) (-) ile ayarlama yapınız.
- 12 / 24 Saat formatları seçiliyken (C)yi kullanarak 12 saat formatını (12 H) ya da 24 saat formatını (24 H) seçiniz.
4. Saat ve tarihi ayarladıktan sonra (A)ya basarak normal saat ekranına döndünüz.

Not

- Tarih ayarını 1995 ile 2039 arasında yapabilirsiniz.
- Haftanın günü yapılan tarih ayarlarına göre otomatik ayarlanır.
- Saatiniz, farklı ay ve yıl uzunluklarını otomatik olarak düzenleyecek şekilde yapılandırılmıştır. Tarih ayarlarını bir kez ayarladıktan sonra, pil değişimi hariç bu ayarları tekrar gözden geçirmeniz gerekmez.

Yön ve Isı Okumalarının Yapılması



1. Saatiniz Zaman İşleyişi Modundayken, saati düz bir yere koyunuz ya da saat kolunuzdaysa kolunuzun yere paralel durduğundan emin olunuz.
2. (C)ye basarak okuma işlemini başlatınız.
- Bir saniye kadar sonra halihazırdaki ısı, yön göstergesi ve yön değeri ekrana gelir.
- 1. ve 2. basamakları istediğiniz kadar tekrar edebilirsiniz.

Isı Ölçümlerinin Ayarlanması

Bu saatteki algılayıcı, fabrikada paketlenmeden önce, normal şartlarda tekrar ayarlanmaya ihtiyaç duymayacak şekilde ayarlanmıştır. Fakat saatin yaptığı ısı okumalarında ciddi bir hata olduğunu fark ederseniz bu hatayı düzeltmek için algılayıcıyı ayarlayabilirsiniz.

Önemli!

Isı algılayıcısının yanlış ayarlanması saatin yanlış okumalar yapmasına neden olur. Herhangi bir şey yapmadan önce aşağıdakileri okuyunuz.

- Bu saatin yaptığı ölçüm sonucu verdiği değeri başka bir güvenilir termometre ile karşılaştırınız.
- Eğer ayarlama yapmanız gerekiyorsa saati kolunuzdan çıkartarak ısının sabitlenmesi için 20-30 dakika bekleyiniz.

Isı Ölçümünü Ayarlamak İçin



1. Zaman İşleyişi Modunda ısı ve yön okuması yaptırmak için (C)ye basınız.
2. Isı değeri ekranda yanıp sönmeye başlayana dek (A)ya basınız.
3. (C)ye her basışınızda ekrandaki ısı değeri 0.1 °C artar, her (B)ye basışınızda 1 azalır.
- Isı ayarlarını fabrika ayarlarına geri döndürmek için (B) ve (D)ye birlikte basınız.

- Ölçüm birimi olarak Fahrenheit seçtiyseniz yukarıdaki okuma değişikliği 0.2 °F'lik basamakla yapılır.
- Görüntülenen ısı değerini ±9.9°C (18.0 °F) arasında ayarlayabilirsiniz. Isı okumalarının ayar aralığı ise -10.0°C ila 60.0°C (14.0°F ila 140.0 °F).
- 4. Termometreyi ayarladıktan sonra (A) basarak ölçüm sonuç ekranına dönebilirsiniz.
- Halihazırdaki saat ve tarih ekranına dönmek için tekrar (D)ye basınız.

GEMİCİLİK MODU

Gemicilik Modu sayesinde yön ve ısı bilgilerini 5 ayrı grup halinde kaydedebilirsiniz. Her bir grup içinde yön ısı ve okumalarının yapıldığı saat bilgileri bulunur.

Gemicilik Modu Okumalarının Yapılması

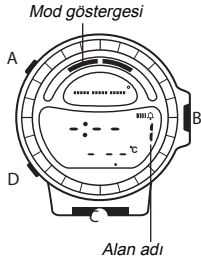

1. Gemicilik Modunda (A)yı kullanarak bilgileri kaydetmek istediğiniz hafıza alanını seçiniz. (A)ya her basışınızda, seçilecek olan hafıza alanı aşağıdaki sırada ekrana gelecektir.

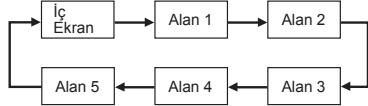

- Hafıza alanları 1 ile 5 numarası arasında sıralanmıştır. İç Ekranlar hafıza numarası olmaksızın halihazırdaki saati gösterir.
 - İç Ekranlar görüntüdeyken aşağıdaki işlemleri yaparsanız Gemicilik Modu bilgileri hafızaya kaydedilmez.
2. Saati düz bir yere koyunuz ya da saat kolunuzdaysa kolunuzun yere paralel durduğundan emin olunuz.
 3. (C)ye basarak okuma işlemini başlatınız.
- Bir saniye kadar sonra halihazırdaki ısı, yön göstergesi ve yön değeri ekrana gelir.
 - 1. ve 3. basamakları istediğiniz kadar tekrar edebilirsiniz.



Manyetik kuzey göstergesi

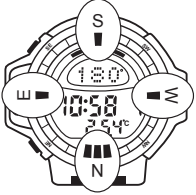

4. Daha sonra döner yön halkasını "N" ya da "L" işareti manyetik kuzeyi gösterecek şekilde ayarlayabilirsiniz. Böylece halka üzerindeki tüm yönler doğru tarafa çevrilmiş olacaktır.
- Yön ve ısı okumalarıyla ilgili diğer önemli bilgiler için "Isı ve Yön Okumalarıyla İlgili Uyarılar" ve "Dijital Pusula Uyarıları" bölümlerine bakınız.

Gemicilik Modu Bilgilerinin Geri Çağırılması



Gemicilik Modunda (A)yı kullanarak aşağıda görünen ekranlar arasında dolaşabilirsiniz.



Tüm Gemicilik Modu Bilgilerinin Silinmesi

Gemicilik Modunda (A) ve (C) tuşlarını yön değeri - - - olana dek yaklaşık 2 saniye basılı tutunuz (birlikte). Böylece tüm Gemicilik Modu bilgileri silinmiş olur.

- Hafıza içeriğini tek tek silmeniz mümkün değildir.

DÜNYA SAATLERİ MODU

Dünya Saatleri modu, dünyadaki 27 şehrin (29 zaman dilimi) saatlerini ve ortalama ısılarını göstermenizi sağlar.

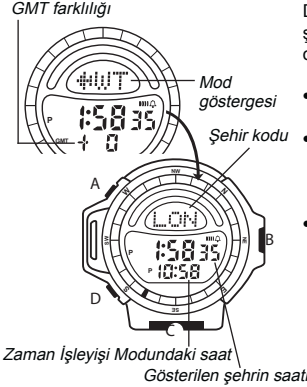

- Şehir kodlarıyla ilgili tüm bilgiler görmek için "Şehir Kodları Tablosu"na bakınız.
- Zaman İşleyişi Modundaki saat ile Dünya Saatleri Modundaki saatler birbirinden bağımsız çalışır. Bu yüzden her biri için ayrı ayarlar yapınız.
- Dünya Saatleri Modundaki herhangi bir şehrin saatini değiştirdiğinizde diğer bütün şehir saatleri de buna bağlı olarak değişir.

Dünya Saatlerinde Yer Alan Bir Şehrin Seçilmesi ve Onun Saat-Isı Bilgilerinin Görüntülenmesi

[Ortalama Isı Ekranı]

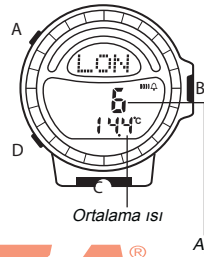

1. Dünya Saatleri Modunda şehir kodlarını ileriye doğru görüntülemek için (C)yi, geriye doğru görüntülemek için (B)yi kullanınız.
- Bir şehir ekranını görüntülediğinizde önce saat ve GMT farklılığı ekrana gelir. Daha sonra GMT ekranı yerinde halihazırdaki Zaman İşleyişi Modu saati görüntülenir.
2. (A)ya basarak seçili şehir kodunun seçili ay bilgisi için ortalama ısıyı görebilirsiniz.
3. Ay seçiminde (C) ile ileri (B) ile geri hareket edebilirsiniz.
- Şehir yerinde GMT ya da - - - görünürken ortalama ısı bilgisi görüntülenmez.
- (A)ya basarak seçili şehrin halihazırdaki saati ekranına dönebilirsiniz.

Dünya Saatlerinin Ayarlanması



1. Dünya Saatleri Modunda (C) ve (B)yi kullanarak istediğiniz şehir kodunu ekrana getiriniz.
2. DST On/Off ayarları ekranda yanıp sönmeye başlayana dek (A)ya basınız.
- DST On/Off ayarları fabrika ayarlarında seçilmiştir.
3. Aşağıdaki sırada dizili olan diğer ayarlara geçmek için (D)yi kullanınız.

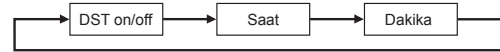

- DST ayarları seçiliyken (yanıp sönerken) (C)yi kullanarak yaz saati uygulamasını açınız (DST) ya da kapatınız (OFF).
- Saat ve dakika ayarları seçiliyken (yanıp sönerken) (C) (+) ve (B) (-) ile ayarlama yapınız.
- 4. Saati ayarladıktan sonra (A)ya basarak Dünya Saatleri Moduna dönünüz.

Yaz Saati Uygulaması (DST)

Yaz Saati Uygulaması, Standart saate 1 saat eklemeye yapılarak yürütülen bir uygulamadır. Her şehir kodu (zaman dilimi) için ayrı ayrı yaz saati uygulaması ayarı yapabilirsiniz. Fakat her ülke ve her bölgenin bu uygulamayı kullanmadığını unutmayınız.

Standart Saat ile Yaz Saati Uygulaması Arasında Seçim Yapmak İçin

1. Dünya Saatleri Modunda (C) ve (B)yi kullanarak standart saat/yaz saati uygulaması ayarlarını değiştirmek istediğiniz şehir kodunu (zaman dilimini) bulup görüntüleyiniz.
2. DST On/Off ayarları ekranda yanıp sönmeye başlayana dek (A)ya basınız.
3. DST ayarları seçiliyken (yanıp sönerken) (C)yi kullanarak yaz saati uygulamasını açınız (DST) ya da kapatınız (OFF).
4. İstediğiniz ayarı yaptıktan sonra (A)ya basarak Dünya Saatleri Moduna dönünüz.
- Yaz saati uygulamasını açmış olduğunuz bir şehir kodunu görüntülediğinizde DST göstergesi de ekrana gelir.

ALARM MODU

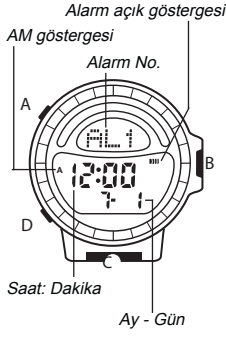

Bu saatte her biri ay,gün, saat ve dakika özelliklerine sahip birbirinden bağımsız 3 alarm bulunmaktadır. Saat Başı Sinyalini ayarlayarak saatinizin her saat başı iki sinyal sesi vermesini sağlayabilirsiniz.

Alarm Çeşitleri

Alarmın çeşidi aşağıda da anlatıldığı gibi yaptığınız ayarlara göre belirlenir.

• Günlük alarm

Alarm zamanı için saat ve dakika ayarı yapınız. Ay için x ve gün için xx ayarı yapınız ("Alarmların Ayarlanması" 4. basamak). Bu alarm her gün ayarladığınız saatte çalar.

• Tarih alarmı

Alarm zamanının ay, gün, saat ve dakika ayarını yapınız. Bu ayar ayarlanan tarih ve saatte çalar.

• 1-Aylık alarm

Alarm zamanının ay, saat ve dakika ayarını yapınız. Gün için xx ayarı yapınız ("Alarmların Ayarlanması" 4. basamak). Bu alarm ayarladığınız ay boyunca her gün ayarladığınız saatte çalar.

• Aylık alarm

Alarm zamanının gün, saat ve dakika ayarını yapınız. Ay için x ayarı yapınız ("Alarmların Ayarlanması" 4. basamak). Bu alarm her ay ayarladığınız gün ve saatte çalar.

Alarmların Ayarlanması

1. Alarm Modunda (C) tuşunu kullanarak ayarlamak istediğiniz alarm ekranını seçiniz.



2. Alarm ekranını seçtikten sonra alarm zamanının saat haneleri yanıp sönmeye başlayınca dek (A) tuşuna basınız.
- Saat haneleri fabrika ayarlarında seçilmiştir.
- Bu işlem alarmı otomatik olarak açar.
3. Aşağıdaki sırada dizili olan diğer ayarlara geçmek için (D)yi kullanınız.



4. Saat dakika, ay ve gün ayarı seçildiğinde (yanıp sönerken) (C) (+) ve (B) (-) ile ayarlama yapınız.
- Ay ayarı içermeyen bir alarm ayarı yaparken (Günlük Alarm Aylık Alarm) ay için x ayarı yapınız. Ay ayarı yanıp sönerken (12 ile 1 arasında) x görünene dek (B) ve (C)yi kullanınız.
- Gün ayarı içermeyen bir alarm ayarı yaparken (Günlük Alarm, 1-Aylık Alarm) gün ayarı yanıp sönerken 31 ile 1 arasında xx görünene dek (B) ve (C)yi kullanınız.
- 12 saat formatını kullanarak alarm zamanı ayarlarsanız a.m (A göstergesi ya da p.m (P göstergesi) ayarına dikkat ediniz.
5. Alarm zamanını istediğiniz gibi ayarladıktan sonra (A)ya basarak alarm ekranına geri dönünüz.

Alarm İşlemi

Alarm zamanı geldiğinde siz herhangi bir tuşa basarak alarmı susturmazsanız 20 saniyelik bir alarm çalar.

Alarm Sesini Test Etmek için

(C)yi basılı tutarak alarmın sesini duyabilirsiniz.

Bir Alarmın ve Saat Başı Sinyalinin Açılıp Kapatılması

1. Alarm Modunda (C)yi kullanarak bir alarmı ya da saat başı sinyalini seçiniz.
2. Bir alarmı ya da saat başı sinyalini seçtiğinizde (A)yi kullanarak onu açınız ya da kapatınız.
 - Alarmın açık olduğunu gösterir.
 - ☒ Saat başı sinyalinin açık olduğunu gösterir.
- Alarm açık göstergesi (■) ve Saat başı sinyali açık göstergesi (☒) bu fonksiyonlar açıldığında saatin tüm modlarında ekranda görünür.
- Herhangi bir alarm açığa başka bir moda geçerseniz de alarm açık göstergesi ekranda görünür.

KRONOMETRE MODU

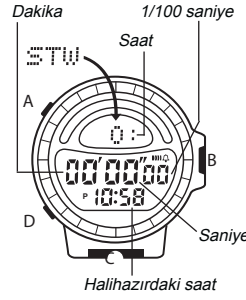

Kronometre, geçen zaman, ayrık zaman ve iki bitişli zamanları ölçmenizi sağlar. Kronometrenin görüntü aralığı 23 Saat, 59 Dakika ve 59.99 Saniyedir.

(a) Geçen Zaman Ölçümü

C — C — C — C — A
Başlat Durdur Tekrar Başlat Durdur Sil

(b) Ayrık Zaman

C — A — A — C — A
Başlat Ayır Ayrımı bırak Durdur Sil

(c) 2 Yarışanı Olan Yarışmalarda Bitiş Zamanları

C — A — C — A — A
Başlat Ayır Durdur Ayrımı bırak Sil

1. yarışmacı bitirir.
2. yarışmacı bitirir. 1.nin skoru ekrandadır.
- 2.nin skoru ekrandadır.

ALARMLI GERİ SAYIM MODU

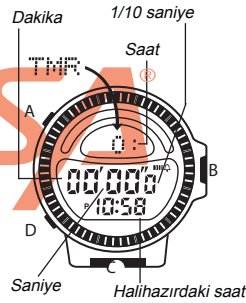

Gerri sayım sayacını 1 saniye ile 24 saat arasında ayarlayabilirsiniz. Gerri Sayım sıfıra ulaştığında alarm çalacaktır.

- Öte yandan gerri sayımın otomatik tekrar özelliğini açarak gerri sayımın her sıfıra ulaştığında orijinal değerinden sayıma tekrar başlamasını da sağlayabilirsiniz.

Gerri Sayımın Ayarlanması

1. Alarmlı Gerri Sayım Modunda gerri sayımın saat haneleri ekranda yanıp sönmeye başlayana dek (A)ya basınız.
- Ayarlanmış olan saat haneleri yanıp sönmeye başlar.

2. Aşağıdaki sırada dizili olan diğer ayarlara geçmek için (D)yi kullanınız.



3. Saat, Dakika ve Saniye haneleri seçiliyken (yanıp sönerken) (C) (+) ile ayarlama yapınız.

- Gerri sayımın başlangıç zamanını 24 saat yapmak için 0:00'00" ayarı yapınız.

4. Gerri sayımın zamanını istediğiniz gibi ayarladıktan sonra (A)ya basarak alarmlı gerri sayım ekranına geri dönünüz.

Gerri Sayım Sayacının Kullanılması

- Alarmlı Gerri Sayım Modunda (C)ye basarak gerri sayımı başlatınız.
- Gerri sayımın sonuna ulaştığında otomatik tekrar kapalıysa siz herhangi bir tuşa basarak susturmazsanız 10 saniyelik bir alarm çalar. Daha sonra alarm susar ve ekrana gerri sayımın başlangıç zamanı gelir.
 - Çalışmakta olan gerri sayımı durdurmak için (C)ye basınız. Sayımı durakladığı yerden devam ettirmek için tekrar (C)ye basmanız yeterlidir.
 - Gerri sayım işlemi tamamen iptal etmek için önce (C)ye basarak sayımı duraklatınız. Daha sonra (A)ya basınız. Böylece ekrana gerri sayım başlangıç zamanı gelecektir.

Otomatik Tekrar Özelliğini Açıp Kapatmak için



[Otomatik Tekrar Açık]

1. Alarmlı Gerri Sayım Modunda gerri sayımın saat haneleri ekranda yanıp sönmeye başlayana dek (A)ya basınız.
2. (B)yi kullanarak otomatik tekrarı açınız ya da kapatınız.
- Otomatik tekrar açıldığında grafik alanında bir pattern görünür. Otomatik tekrar kapatıldığında grafik alanı tekrar kararır.
3. (A)ya basarak alarmlı gerri sayım ekranına geri dönünüz.

Not

- Otomatik tekrarın açık ya da kapalı oluşunu Alarmlı geri sayım sayacı ekranındaki grafik alanından öğrenemezsiniz. Otomatik tekrarın açık mı kapalı mı olduğunu anlamak için 1. basamaktaki prosedürü kullanıp ayarlar ekranına geçiniz. Daha sonra grafik alanını kontrol ederek ototekrarın açık mı kapalı mı olduğunu kontrol edebilirsiniz. İşiniz bittiğinde (A)ya basarak alarmlı geri sayım ekranına geri dönünüz.
- Geri sayımın sonuna ulaşıldığında otomatik tekrar açıksa alarm çalar fakat sayım sıfıra ulaşır ulaşmaz başlangıç zamanına dönerek sayıma devam eder. (C)ye basarak sayımı durdurabilir ve (A)ya basarak sayım işlemi iptal ettirip başlangıç zamanı ekranına dönebilirsiniz.
- Normalde geri sayımın sonuna ulaşıldığında 10 saniyelik bir alarm çalar. Başlangıç zamanı 10 saniye ya da daha az olan bir otomatik başlatılı sayım kullanıyorsanız sadece 1 saniyelik bir alarm çalar.

REFERANS

Bu bölüm saatinizle ilgili daha detaylı ve teknik bilgileri içermektedir. Aynı zamanda çeşitli işlevler ve saatin içeriğiyle ilgili öneriler, uyarılar ve notlar bu bölümde bulunur.

Uyarı Göstergeleri

- Aşağıdaki durumlar söz konusu olduğunda uyarı göstergeleri ekrana gelir. Bir uyarı göstergesi ekrana geldiğinde yapılmakta olan tüm ölçüm işlemleri iptal olur. Uyarı göstergeleri ekranın üst kısmında görünür ve yön ya da ısı değerinin - - - şeklinde görünmesine neden olur.
- Bir moddan başka bir moda geçtiğinizde ekrandaki ERR ya da BAT uyarısı silinebilir. Bu durumda hata mesajlarının tekrar görünmesi haricinde saati normal kullanmaya devam edebilirsiniz.
 - Algılayıcılarda bir arıza meydana geldiğinde saati, mümkün olduğunca hızlı bir şekilde yetkili CASIO distribütörüne ya da servis merkezine götürünüz.

Anormal Manyetik Alan Göstergesi

Saat doğru yön okuması yapamadığında bu gösterge ekrana gelir. Göstergenin görüntülenmesi yüksek manyetik akımı olan bir alanda olduğunuzu gösterir, bu yüzden başka bir alana gitmeyi tercih ediniz. Hataya sebep olan diğer durumlarla ilgili olarak "Dijital Pusula Uyarıları"na bakınız.

**Düşük PİL Gücü Göstergesi**

Bu mesaj, saatin pil gücünün ölçüm yapamayacak kadar düşük olduğunda görünür. PİL gücü belirli bir seviyenin altına düştüğünde ya da saatinizi çok soğuk hava koşullarında (-10°C) kullandığınızda bu gösterge görünür. (14°F).



BAT göstergesi soğuk hava koşulları yüzünden görünmüşse, ısı normale döndüğünde bu gösterge silinmeli ve saat normal işlem durumuna gelmelidir. Eğer pil gücü düşükse (normal ısıda BAT göstergesi ekrandaysa) mümkün olan en kısa zamanda pil değişimi yapınız. PİL değişimi yaptığınızda tüm hafıza içeriğinin silindiğini unutmayınız.

Algılayıcıda Arıza Göstergesi

Algılayıcıda arıza olduğunda bu gösterge ekrana gelir. İçsel bir algılayıcı arızası varsa ERR göstergesi ekranda yanıp sönmeye başlar. Dijital pusula ayarlandığında da ERR mesajı ekrana gelebilir. Bu durumda gösterge algılayıcıda hatayı ifade etmez ve Dijital Pusulayı tekrar ayarladığınızda gösterge silinir.

**Otomatik Geri Dönüş Özellikleri**

- Herhangi bir moda bir işlem yaptıktan sonra (D)ye basarak Zaman İşleyişi Moduna dönebilirsiniz.
- Bir ekranda yanıp sönen haneler varken birkaç dakika hiçbir işlem yapmazsanız saat o ana dek yapmış olduğunuz ayarları kaydederek ayarlar ekranından çıkar.

Data ve Ayarlarda Tarama

Pek çok modda ve ayar işleminde (B) ve (C) tuşları ekrandaki bilgi ve ayarların taranması işlemi yapar. Bu tuşları basılı tutmak yapılan işlemi hızlandırır.

12 Saat/ 24 Saat Zaman İşleyişi Formatları

Zaman İşleyişi Modunda seçmiş olduğunuz 12 saat/24 saat formatı Gemicilik, Dünya Saatleri ve Alarm Modları için de geçerli olur.

Aydınlatma Uyarıları

- Çok uzun kullanımdan sonra elektrikle çalışan arka ışık aydınlatması eski gücünü kaybedebilir.
- Arka ışık, güneş ışığı altında kullanıldığında okumayı zorlaştırabilir.
- Alarm çalmaya başladığında arka ışık otomatik olarak kapanır.
- Arka ışık kullanıldığında, saatten bir ses gelebilir, bu bir arızadan kaynaklanmayan, sadece EL panelinin, aydınlatma için kullandığı titreşimden kaynaklanan bir sestir.

Otomatik Işık Anahtarı Uyarıları

- Saatinizi giydiğinizde içinde kalacak şekilde takınız. Aksi halde kolunuzun küçük bir hareketi yada titreşimi otomatik ışığın yanmasına sebep olabilir.
- Bu da pil gücünü gereksiz harcayarak zayıflatır.
- Saati yüzünüze doğru tutmaya devam etmeniz bile ekran ışığı 2 saniye sonra söner.
- Saati yere paralel tutmazsanız (15 dereceden fazla bir açı varsa) saat ekranı aydınlatılmaz. Kolunuzun alt kısmının yere paralel olmasına dikkat ediniz.

Yere paralel

15 dereceden yüksek olmamalı

15 dereceden aşağı olmamalı

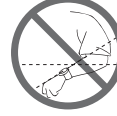

- Statik elektrik yada manyetik alanlar, otomatik aydınlatma fonksiyonunun işlevini engelleyebilir. Eğer arka ışık yanmıyorsa, saati tekrar arka ışığın yanması gereken pozisyona getiriniz (yere paralel hale getiriniz) ve tekrar yüzünüze doğru çeviriniz. Eğer hala çalışmıyorsa kolunuzu aşağı sarkıtıp tekrar kaldırarak işlemleri tekrarlayınız.
- Belirli şartlar altında, saati yüzünüze doğru çevirdiğiniz halde birkaç saniye içinde arka ışık yanmayabilir. Bu arka ışığın arıza yaptığı anlamına gelmez.

Dünya Saatleri Modu

- Dünya Saatleri Modundaki saniye sayımı, Zaman İşleyişi Modundaki saniye sayımı ile eş zamanlı ilerler.
- Bu saatteki GMT farklılığı Uluslar arası Saat Koordinasyonu (UTC) bilgilerine dayanılarak hesaplanmaktadır.
- Bu saatte görüntülenen ortalama aylık ısı bilgileri Japon Hükümetinin Meteoroloji Bakanlığının hazırladığı "Dünyanın İklim Tablosu"na dayanmaktadır.

İsi ve Yön Okumaları Hakkındaki Uyarılar

- İsi ve yön okumaları yapılırken bir alarm ya da saat başı sinyali çalarsa işlem otomatik olarak iptal olur. Bu durumda okuma işlemi baştan başlatınız.
- Saatiniz yere paralel değilken yapılan yön okumaları çok hatalı sonuçlar verir.
- Eğer seçtiğiniz Gemicilik Modu hafıza alanında zaten bazı datalar kaydedilmişse, bunlar silinerek yerine yenileri yazılır.

Dijital Pusula Uyarıları

Saatinizdeki yön ölçen algılayıcı karasal manyetizmi algılar. Yani bu saat tarafından gösterilen kuzey yönü manyetik kuzeydir ve kutupsal kuzeyden biraz farklı olabilir. Manyetik kuzey noktası kuzey Kanada'da bulunur, manyetik güney ise güney Avustralya'dadır. Manyetik kuzey ile manyetik pusulalar tarafından ölçülen gerçek kuzey arasındaki fark, manyetik noktalara gidildikçe artar. Öte yandan bazı haritalarda manyetik kuzey yerine gerçek kuzey baz alınır ve bu tarz haritaları kullanırken dikkatli olmalısınız.

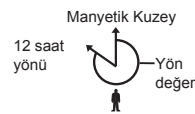
Yön Değerleri

The direction values displayed by this watch represent the clockwise angle formed between magnetic north (which is 0 degrees) and the direction that the 12 o'clock position of the watch is pointing.

Konum

- Güçlü bir manyetik kaynak yakınında yön okuması yapmanız ciddi okuma hatalarına sebep olabilir. Bu yüzden, şu nesnelere yakınında olduğunuzda yön okuması yaptırmaktan kaçınınız: sürekli mıknatıslar (manyetik kolyeler, vs) metal parçalar (metal kapılar, kilitler, vs), yüksek gerilim hatları, anten dalgaları, ev aletleri (tv, bilgisayar, bulaşık makinesi, dondurucu, vs).
- Tren, gemi, havaalanı gibi yerlerin içindeyken de doğru yön okuması almanız mümkün değildir.
- Doğru yön okumaları ev içinde ve özellikle demir-beton karışımı yapılarda da mümkün değildir. Bu yapılar içerisinde bulunan metalden dolayı aletlerle aralarında mıknatıs çekimi vs oluştururlar.

Saklama

- Eğer saat manyetizme maruz kalırsa saatin algılayıcısı bozulabilir. Bu yüzden saati manyetizmden ve güçlü mıknatıslardan uzak yerlerde muhafaza ediniz: sürekli mıknatıslar: (manyetik kolyeler, vs), ev aletleri (tv, bilgisayar, bulaşık makinesi, dondurucu vs) gibi.
- Eğer saatin manyetizme maruz kaldığını anlarsanız hemen "Yön Algılayıcısının Ayarlanması" adlı bölümdeki prosedürlerden birini uygulayınız.

Yön Algılayıcısının Ayarlanması

Saatin yaptığı yön okumalarının yanlış olduğunu düşünüyorsanız ayarlama yapabilirsiniz. Şu iki ayarlama prosedüründen birini kullanabilirsiniz: çift yönlü ayarlama ya da kuzey ayarlaması. Manyetizm maruz kalan bir alanda bulunuyorsanız çift yönlü ayarlama yapmanız önerilir. Bu ayar çeşidi saat herhangi bir sebepten ötürü manyetizme maruz kaldığında kullanılır. Kuzey ayarlamasında ise saate hangi yönün kuzey olduğunu siz öğretirsiniz. (başka bir pusula ile yönü belirledikten sonra) Bu prosedürü, saatinize manyetik kuzey yerine gerçek kuzeyi öğretmek istediğiniz zaman kullanabilirsiniz.

Önemli!

- Hem kuzey ayarlaması hem de çift yönlü ayarlama yapmak isterseniz önce çift yönlü ayarlamayı daha sonra kuzey ayarlamasını yapınız. Çünkü çift yönlü ayarlama yapıldığında bu ayardan önce yapılan tüm kuzey ayarlamaları iptal olur.
- Çift yönlü ayarlamayı ne kadar iyi yaparsanız algılayıcı o kadar doğru doğru sonuçlar verecektir. Yön algılayıcısını kullandığınız mekanı değiştirdiğinizde ve yön algılayıcısının yanlış okumalar yaptığı yönü düştüğünüzde çift yönlü ayarlama yapınız.

Çift Yönlü Ayarlama Yapmak İçin

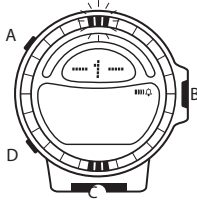

- Gemicilik Modunda ekranın üst kısmında -1- görünene dek (A)ya basınız.
 - Böylece manyetik kuzey göstergesi saatin 12 pozisyonunda yanıp sönmeye başlar ve saatin ilk yön ayarlamasını yapmak için hazır olduğunu gösterir.
- Saati düz bir yere koyarak ekranını ayarlamak istediğiniz yöne çeviriniz. (C)ye basarak ilk yönü ayarlayınız.

- Ayarlama işlemi tamamlandığında ekranın üst kısmında OK mesajı görünür. Daha sonra aynı yerde -2- yazısı belirir ve kuzey göstergesi saatin 6 pozisyonunda ekrana gelerek saatin 2. yön okuması için hazır olduğunu gösterir.
- Saatinizi 180 derece çeviriniz.
- İkinci ayarlamayı yapmak için (C)ye tekrar basınız.
- Ayarlama işlemi tamamlandığında ekranın üst kısmında OK mesajı görünür. Kısa bir süre sonra saatiniz Gemicilik Modunun kendi ekranına dönecektir.

Çift Yönlü Ayarlama İle İlgili Uyarılar

- Çift yönlü ayarlama için herhangi iki zıt yönü kullanabilirsiniz. Fakat bu yönler birbirine 180 derece zıt olmak zorundadır. Eğer işlemi doğru yapmazsanız yanlış yön okumaları elde edersiniz.
- Her iki yön için de ayarlama yapılırken saati 2-3 saniye kıpıdatmayınız. ((C)ye basışınızdan ekranın üst kısmında OK görüne dek) Aksi halde ekranın üst kısmında ERR mesajı görünür, bu durumda da çift yönlü ayarlama işlemine en başından tekrar başlamamız gerekir.
- Çift yönlü ayarlama yaparken ERR mesajının görünmesi konumunuzdan kaynaklanan bir engellenme sebebiyle de olabilir. Bu durumda saati başka bir yere götürerek işlemi tekrarlayınız.
- Çift yönlü ayarlama işlemini, yön okuması yapmak istediğiniz alanda yapınız. Mesela açık alanda yön okuması yaptırcaksanız, açık alanda çift yönlü ayarlama yapınız.

Kuzey Ayarlaması Yapmak İçin

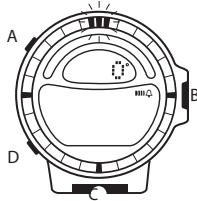

- Gemicilik Modunda ekranın üst kısmında -1- görünene dek (A)ya basınız.
- (D)ye basarak kuzey ayarlaması işlemini başlatınız.
 - Bu kez ekranın üst kısmında 0° görünür.
- Saati düz bir yere koyarak saatin 12 pozisyonunu kuzeye çeviriniz (başka bir pusula ile ölçerek bulduğunuz).

- (C)ye basarak ayarlama işlemine başlayınız.

- Ayarlama işlemi tamamlandığında ekranın üst kısmında OK mesajı görünür. Kısa bir süre sonra saatiniz Gemicilik Modunun kendi ekranına dönecektir.

Yön Okumalarıyla İlgili Sorular ve Cevaplar

Soru: Yanlış yön Okumalarına sebep olan şey nedir?

Cevap:

- Yanlış yapılan çift yönlü ayarlama. Çift yönlü ayarlamayı yapınız. Pil değişimi yaptığınızda çift yönlü ayarlamayı da tekrar yapmanız gerektiğini unutmayınız.
- Yakınlardaki güçlü bir manyetik alan; mesela ev aletleri, büyük bir çelik buzdolabı, çelik kırı, telefon telleri gibi yada tren, gemi gibi bir mekanda yapılmaya çalışılan yön okuması. Metal nesnelere uzaklaşarak tekrar okuma yaptırmayı deneyiniz. Ve tren, gemi gibi araçlar içinde dijital okuma yapılamayacağını unutmayınız.

Soru: Aynı yerde yapılan farklı okumaların farklı yön tayinleri sonuçları vermesinin sebebi nedir?

Cevap: Manyetizm yüksek gerilimli dalgalar yaratarak karasal manyetizmin belirlenmesini engeller. Yüksek gerilimli dalgalardan uzaklaşarak tekrar deneyiniz.

Soru: Bir yön değeri yerinde --- yazmasının nedeni nedir?

Cevap: Bu anormal bir manyetik alan göstergesidir. Yakınlarda çok güçlü bir manyetik alan olduğunu ifade eder. Güçlü manyetizmden uzaklaşarak işlemi tekrar ediniz.

Soru: Neden ev içinde yaptığım yön okutmalarında sorun yaşıyorum?

Cevap: Bir tv, bilgisayar, hoparlör yada diğer bir nesne karasal manyetik okumaları engelliyordur. Bu engellemeye sebep olan nesnelere yakından uzaklaşınız yada yön okutmalarını ev dışında yapınız. Ev içinde yapılan yön okumaları demir beton karışımı yapıdan dolayı oldukça zordur. Bu yüzden tren, havaalanı gibi yerlerde de yön okuması yapabilemeniz mümkün değildir.

ŞEHİR KODLARI TABLOSU

Şehir Kodu	Şehir	GMT Farklılığı	Aynı zaman dilimindeki diğer ana şehirler
---		-11	PAGO PAGO
HNL	HONOLULU	-10	PAPEETE
ANC	ANCHORAGE	-09	NOME
LAX	LOS ANGELES	-08	SAN FRANCISCO, LAS VEGAS, VANCOUVER, SEATTLE, DAWSON CITY
DEN	DENVER	-07	EL PASO, EDMONTON
CHI	CHICAGO	-06	HOUSTON, DALLAS/FORT WORTH, NEW ORLEANS, MEXICO CITY, WINNIPEG
NYC	NEW YORK	-05	MONTREAL, DETROIT, MIAMI, BOSTON, PANAMA CITY, HAVANA, LIMA, BOGOTA
CCS	CARACAS	-04	LA PAZ, SANTIAGO, PORT OF SPAIN
RIO	RIO DE JANEIRO	-03	SAO PAULO, BUENOS AIRES, BRASILIA, MONTEVIDEO
---		-02	
---		-01	PRAIA
GMT		+00	DUBLIN, LISBON, CASABLANCA, DAKAR, ABIDJAN
LON	LONDON		
PAR	PARIS	+01	MILAN, ROME, MADRID, AMSTERDAM, ALGIERS, HAMBURG, FRANKFURT, VIENNA, STOCKHOLM, BERLIN
CAI	CAIRO	+02	ATHENS, HELSINKI, ISTANBUL, BEIRUT, DAMASCUS, CAPE TOWN
JRS	JERUSALEM		
JED	JEDDAH	+03	KUWAIT, RIYADH, ADEN, ADDIS ABABA, NAIROBI
THR	TEHRAN	+3.5	SHIRAZ
MRU	MAURITIUS	+04	DUBAI, ABU DHABI, MUSCAT
KBL	KABUL	+4.5	
KHI	KARACHI	+05	
DEL	DELHI	+5.5	MUMBAI, CALCUTTA
DAC	DHAKA	+06	COLOMBO
RGN	YANGON	+6.5	
BKK	BANGKOK	+07	JAKARTA, PHNOM PENH, HANOI, VIENTIANE
HKG	HONG KONG	+08	SINGAPORE, KUALA LUMPUR, BEIJING, TAIPEI, MANILA, PERTH, ULAANBAATAR
TYO	TOKYO	+09	SEOUL, PYONGYANG
ADL	ADELAIDE	+9.5	DARWIN
SYD	SYDNEY	+10	MELBOURNE, GUAM, RABAU
NOU	NOUMEA	+11	PORT VILA
WLG	WELLINGTON	+12	CHRISTCHURCH, NADI, NAURU ISLAND

* Haziran 1998 verilerine dayanmaktadır.

DÜNYA İKLİM TABLOSU

Ay Birim Şehir kodu	1		2		3		4		5		6		7		8		9		10		11		12	
	°C	°F	°C	°F	°C	°F	°C	°F	°C	°F	°C	°F	°C	°F	°C	°F	°C	°F	°C	°F	°C	°F	°C	°F
WLG	16	61	17	62	15	60	13	56	11	52	10	49	9	47	9	48	10	50	12	53	13	56	15	59
NOU	26	78	26	78	25	78	24	75	22	72	21	69	20	67	20	67	21	69	22	72	23	74	25	76
SYD	23	73	23	73	21	71	19	66	16	60	13	56	12	54	13	56	16	60	18	64	20	67	22	71
ADL	22	71	22	71	20	68	17	62	14	57	12	53	11	52	12	53	13	56	16	60	18	65	20	68
TYO	5	41	6	42	9	47	14	57	19	65	22	71	25	77	27	81	23	74	18	64	13	55	8	46
HKG	16	60	16	61	19	65	22	72	26	79	28	82	29	84	28	83	28	82	25	77	21	71	18	64
BKK	27	80	28	83	29	85	31	87	30	86	29	85	29	84	29	84	28	83	28	83	27	81	26	79
RGN	25	77	26	79	29	84	30	86	29	85	27	81	27	80	27	81	27	81	28	82	27	81	25	76
DAC	18	65	22	71	26	79	28	83	29	83	29	83	29	83	29	84	29	84	28	82	24	76	20	68
DEL	14	58	17	62	22	72	29	84	32	90	34	92	31	88	30	85	29	85	26	79	21	69	16	60
KHI	18	65	21	69	25	76	28	83	31	87	31	88	30	86	29	84	29	84	28	82	24	75	20	67
KBL	-2	29	0	31	7	44	13	56	18	64	23	73	25	77	24	76	20	68	14	57	7	44	1	34
MRU	26	79	26	79	26	78	25	77	23	74	22	71	21	70	21	69	21	70	22	72	24	75	25	77
THR	3	38	6	42	10	50	16	61	22	72	27	81	30	86	29	84	25	77	19	65	11	53	6	42
JED	23	73	23	74	26	78	28	82	29	85	31	87	32	90	32	89	31	87	29	84	27	81	25	77
JRS	8	47	9	49	12	53	16	60	19	67	22	71	23	73	23	74	22	71	20	67	15	59	10	50
CAI	14	57	15	60	18	64	22	71	25	77	28	82	28	82	28	82	27	80	24	75	19	67	15	59
PAR	4	38	4	40	7	44	10	49	13	56	16	61	18	65	18	64	15	60	11	53	7	44	4	40
LON	4	39	4	39	6	42	8	46	11	52	14	58	17	62	16	61	14	57	11	51	7	44	5	40
RIO	26	79	27	80	26	79	25	76	23	73	22	71	21	70	22	71	22	72	23	73	24	75	25	78
CCS	24	76	25	76	25	77	26	78	27	80	27	80	27	80	27	81	28	82	27	81	27	80	25	78
NYC	0	32	1	33	5	42	11	51	17	62	22	71	25	76	24	75	20	68	14	57	9	47	3	37
CHI	-6	21	-3	26	3	37	9	49	16	60	21	70	24	74	23	73	19	65	12	53	5	41	-2	28
DEN	-1	30	1	33	4	39	9	48	14	57	19	67	23	73	22	71	17	62	11	51	4	39	-1	31
LAX	14	57	15	59	15	59	16	62	18	65	20	68	23	73	24	75	23	73	21	69	17	62	14	57
ANC	-10	15	-7	19	-4	26	2	36	8	47	13	55	15	58	13	56	9	48	1	35	-6	21	-9	16
HNL	23	73	23	73	24	74	24	76	25	78	26	79	27	81	28	82	27	81	27	80	25	77	23	74