

## 2. KULLANIM KILAVUZU: MODÜL QW-1498 GENEL REHBER

### Bu Kılavuz Hakkında

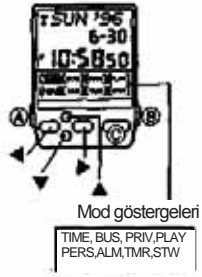

Bu kılavuzdaki tuş işlemleri yandaki resimde de gösterildiği gibi tuş isimleri kullanılarak anlatılmıştır. Örnek:

- (B)ye basarak ekranı aydınlatabilirsiniz.
- Seçili haneyle kaydırmak için ► tuşunu kullanın.

### Mod Göstergeleri

Mod göstergeleri size saatin hâlihazırda hangi moda bulunduğunu gösterir. Saatin içinde bulunduğu Modun ismi bir dikdörtgen çerçeve içinde yazılır.

- Modlara nasıl giriş yapacağınızla ilgili olarak "Modların Değiştirilmesi" ne bakınız.

Saatin ekranında "ÖCLOSE" yazısı görünür ve ekranda kalırsa, saatinizi satın aldığınız dükkâna ya da bulunduğunuz yerin CASIO distribütörüne götürünüz. Saatin arka kapağını açmaya ya da saati sökmeye çalışırsanız saat hafızasındaki tüm bilgiler silinebilir.

### Modların Değiştirilmesi

1. (C)ye basınız böylece hâlihazırda modun etrafındaki çerçeve yanıp sönmeye başlayacaktır.
2. Bu çerçeveyi ekranda hareket ettirmek için ▲, ▼, ►, ve ◀ kullanınız.
3. Çerçeve girmek istediğiniz mod yazısının üzerine geldiğinde (C)ye basınız.

#### Zaman İşleyişi Modu



#### Alarm Modu



#### Alarmlı Geri Sayım Sayacı Modu



#### Kronometre Modu



### Telememo Modları

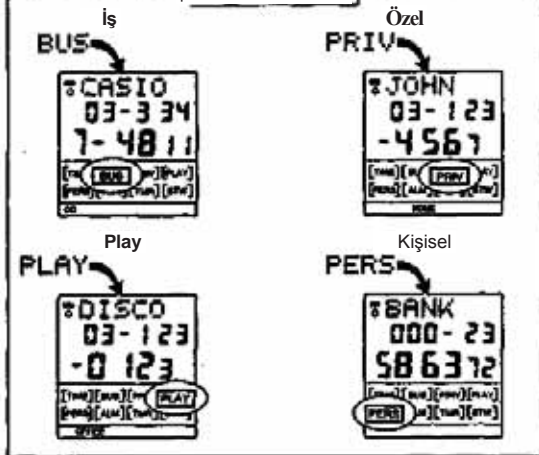

- Her türlü moda (B)ye basarak ekranı 2 saniyelikliğine aydınlatabilirsiniz.
- Her mod, ilerleyen sayfalarda detaylıca açıklanmıştır.

## ZAMAN İŞLEYİŞİ MODU

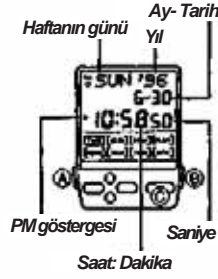

Bu moda zaman ve tarihi ayarlamanın yanı sıra yaz saati uygulaması ya da standart saat ayarını da yapabilirsiniz.

### Saat ve Tarihi Ayarlamak İçin

1. Zaman İşleyişi Modunda ekranın üstü kısmında ADJUST? Yazısı çıkana dek (A)ya basınız.
2. (C)ye basınız. Saniye haneleri ekrana yanıp sönmeye başlayacaktır.
3. ◀ya da ► kullanarak aşağıdakiler arasında dolaşabilirsiniz.

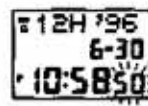
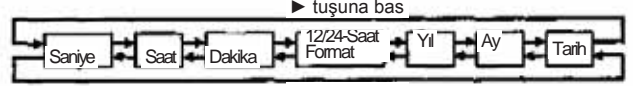

4. Saniye haneleri seçiliyken (yanıp sönerken), ▲ ile saniyeleri sıfırlayınız. Saniye sayımı 30 ile 59 arasındayken ▲ tuşuna basarak sıfırlama yaparsanız saniyeler sıfırlanırken dakika bölümüne de 1 dakika eklenir. Saniye sayımı 00 ile 29 arasındayken sıfırlama yaparsanız dakikalara ekleme olmaz.

5. Diğer rakamlar (saniye dışında) seçiliyken (yanıp sönerken) ▲ ile sayıyı arttırabilir ya da ▼ ile sayıyı azaltabilirsiniz. 12/24 saat formatı seçiliyken ▲ tuşu ile iki format arasında seçim yapabilirsiniz.
- Bu tuşları basılı tutmak yapılan işlemi hızlandırır.
- 12-saat formatı seçiliyken "p.m" zamanlarında ekranda P göstergesi görünür. "a.m" zamanları için ekranda herhangi bir gösterge bulunmaz.
- 24-saat formatı seçiliyken 24 göstergesi ekrana görünür.
6. Saat ve tarihi ayarladıktan sonra (A)ya basarak Zaman İşleyişi Moduna dönünüz.
- Haftanın günü yaptığınız tarih ayarına göre otomatik görüntülenir.
- Tarih ayarı 1 Ocak, 1995 ile 31 Aralık, 2039 arasında yapılabilir.
- Bir seçili alan ekranda yanıp sönerken birkaç dakika hiçbir işlem yapmazsanız yanıp sönmeye durur ve saat otomatik olarak Zaman İşleyişi Moduna döner.

### Standart Saat ile Yaz Saati Uygulaması Arasında Seçim Yapmak İçin

#### DST göstergesi

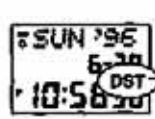

Zaman İşleyişi Modunda ► tuşunu 2-3 saniye basılı tutarak yaz saati uygulaması (DST) ile Standart Saat arasında seçim yapabilirsiniz.

- Yaz saati uygulamasına geçtiğinizde hâlihazırda saate 1 saat eklenir.
- DST göstergesi, yaz saati uygulamasının açık olduğunu gösterir.

### Arka Işık Hakkında

Her türlü moda (B)ye basarak ekranı 2 saniyelikliğine aydınlatabilirsiniz.

- Bu saatteki arka ışık elektro-luminescent (EL) ışığını kullanarak aydınlatma yapar. Bu özellik ise uzun süre kullanımdan sonra eski gücünü yitirir.
- Arka ışığın verdiği aydınlata direk güneş ışığı altında kullanılırsa ekranın okunmasını zorlaştırır.
- Alarm çalmaya başlayınca arka ışık otomatik söner.

## ALARM MODU

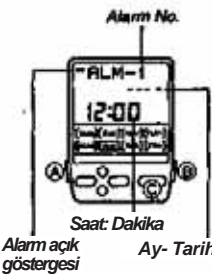

Saat, dakika, ay ve tarih ayarlarını içeren birbirinden bağımsız 5 alarm ayarı yapabilirsiniz. Bir alarm açıldığında alarm zamanına ulaşan saat 20 saniye alarm çalar. Çalmaya başlayan alarmı herhangi bir tuşa basarak susturabilirsiniz. Öte yandan saat başı sinyalini açarak saatin her saat başında sinyal vermesini de sağlayabilirsiniz.

- Alarm Modunda birkaç dakika boyunca hiçbir tuş işlemi yapmazsanız saat otomatik olarak Zaman İşleyişi Moduna döner.

### Alarm Çeşitleri

Alarmın çeşidi yaptığınız ayara bağlı olarak değişir.

#### - Bir Günlük Alarm Ayarı Yapmak İçin

Alarm zamanının saat ve dakika ayarını yapınız. Ay ayarı için - , tarih ayarı için - ayarı yapınız (5. basamaktaki "Alarmları Ayarlamak İçin"e bakınız). Bu alarm her gün ayarladığınız saat ve dakikada çalar.

#### - Bir Tarih Alarmı Ayarlamak İçin

Alarm zamanı için tarih, ay, saat ve dakika ayarı yapınız. Bu alarm belirlediğiniz tarihte belirlediğiniz saatte çalar.

### - 1-Aylık Bir Alarm Ayarlamak İçin

Alarm zamanının ay, saat ve dakika ayarını yapınız. Tarih bölümü yerine – ayarı yapınız (5. basamaktaki "Alarmları Ayarlamak İçin"e bakınız). Bu alarm belirlediğiniz ay boyunca her gün aynı saatte çalar.

### - Aylık Alarm Ayarı Yapmak İçin

Alarm zamanı için tarih, saat ve dakika ayarı yapınız. Ay ayarı yerine – ayarı yapınız (5. basamaktaki "Alarmları Ayarlamak İçin"e bakınız). Bu alarm her ay belirlediğiniz tarih ve saatte çalar.

## Alarmları Ayarlamak İçin

1. Alarm Modunda ▲ ve ▼ ile 1'den 5'e kadar olan alarmlardan birini seçiniz.

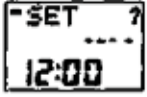
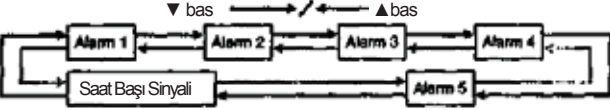

2. Bir alarm seçtikten sonra SET? Yazısı ekranın üst kısmına gelene dek (A)ya basınız.
3. (C)ye basınız. Saat haneleri yanıp sönmeye başlayacaktır.
- Böylece alarm otomatik olarak açılmış olur.

4. Hane yi aşağıdaki sırada dolaştırmak için ► , ◀kullanınız.

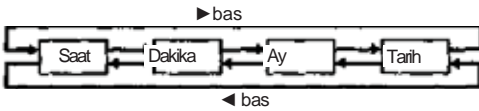

5. ▲ ile seçili rakamı arttırınız ▼ ile rakamı küçültünüz. Bu tuşları basılı tutmak yapılan işlemi hızlandırır.

- Ay ayarı içermeyen bir alarm ayarlarken (günlük alarm, aylık alarm) ay ayarı yerini – yapınız. Ay ayarı yanıp sönerken 1 ile 12 rakamları arasında – görünene dek ▲ve▼ tuşunu kullanınız.
  - Tarih ayarı içermeyen bir alarm ayarlarken (günlük alarm, 1-aylık alarm), tarih ayarına – yapınız. Tarih ayarları yanıp sönerken 1 ile 31 arasında ▼ve▲ tuşlarını kullanınız.
  - Alarm zamanının formatı (12 saat- 24 saat) zaman işleyişi modunda seçtiğiniz formattır.
  - 12 saat formatını kullanarak ayar yaparken a.m (öğlene dek) (gösterge yok) ve p.m (P göstergesi) ayarını doğru yapmaya dikkat ediniz.
6. Alarmınızı ayarladıktan sonra (A)ya basarak Alarm Moduna dönünüz.
- Seçili bir alarm ekranda yanıp sönerken birkaç dakika hiçbir işlem yapmazsanız saat otomatik olarak Zaman İşleyişi Moduna döner.

## Bir Alarmın ya da Saat Başı Sinyalinin Açılıp Kapatılması

1. Alarm Modunda ▲ ve ▼ kullanarak bir alarmı ya da saat başı sinyalini seçiniz.
2. Alarmı ya da Saat Başı Sinyalini seçtiğinizde ► ile onu açınız ya da kapatınız.

IIIIII Alarmın açık olduğunu gösterir.

Zil işareti ise Saat başı sinyalinin açık olduğunu gösterir.

- Alarm açık göstergesi ve saat başı sinyali göstergesi bu fonksiyonlar açıldığında saatin tüm modlarında ekranda görünürler.

## Alarmı Test Etmek İçin

Alarm Modunda ► tuşunu basılı tutarak alarm sesini duyabilirsiniz.

## ALARMLI GERİ SAYIM SAYACI MODU

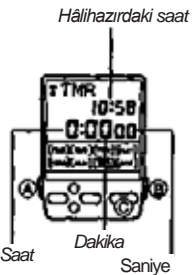

Ger i sayım sayacı 1 dakika ile 24 saat arasında ayarlanabilir. Ger i sayım sıfıra ulaştığında siz herhangi bir tuşa basarak susturmazsanız 10 saniye boyunca alarm çalar.

Otomatik tekrar özelliğini kullanarak ger i sayımı sıfıra ulaştığında orijinal değerinden sayıma tekrar başlaması yönünde ayarlayabilirsiniz. Bu işlem siz ger i sayımı manüel durdurana dek devam eder.

- PM/24 göstergeleri (hâlihazırdaki saat için) Alarmlı Ger i Sayım Sayacı Modunda görünmez.
- Alarmlı Ger i Sayım Sayacı Modunda birkaç dakika hiçbir işlem yapmazsanız saatiniz otomatik olarak Zaman İşleyişi Moduna döner.

## Ger i Sayım Sayacını Ayarlamak İçin

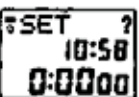

1. Alarmlı Ger i Sayım Sayacı Modunda ekranın üst kısmında SET? görünene dek (A)ya basınız.
2. (C)ye basınız. Böylece saat haneleri yanıp sönmeye başlar.

3. ► ya da ◀ kullanarak yanıp sönen hane yi aşağıdaki sırada hareket ettirin.



4. ▲ ile seçili rakamı arttırınız ▼ ile rakamı küçültünüz. Bu tuşları basılı tutmak yapılan işlemi hızlandırır.
- Başlangıç saatini 24 saat yapmak için 0:00 ayarı yapınız.
5. Ger i Sayım sayacını ayarladıktan sonra (A)ya basarak Alarmlı Ger i Sayım Sayacı Moduna dönünüz.
- Seçili bir ayar ekranda yanıp sönerken birkaç dakika hiçbir işlem yapmazsanız saat otomatik olarak Zaman İşleyişi Moduna döner.

## Ger i Sayım Sayacını Kullanmak İçin

1. Alarmlı Ger i Sayım Sayacı Modunda ► ile sayımı başlatınız.
2. ► tuşuna tekrar basarak ger i sayım sayacını durdurunuz.
- ► tuşuna tekrar basarak sayımı kaldığı yerden devam ettirebilirsiniz.
3. Sayımı durdurup ◀ tuşuna basarak ger i sayımın başlangıç zamanını ekrana getirebilirsiniz.
- Ger i sayım sayacının sonuna ulaştığında otomatik tekrar fonksiyonu kapalıysa siz herhangi bir tuşa basarak susturmazsanız 10 saniye boyunca alarm çalar. Daha sonra sayım durur ve ekrana ger i sayım başlangıç zamanı değeri gelir.

## Otomatik Tekrar Sayacının Açılıp Kapatılması

Otomatik tekrar açık göstergesi

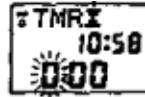

1. Alarmlı Ger i Sayım Sayacı Modunda SET? Yazısı ekranın üst kısmına gelene dek (A)ya basınız.
2. (C)ye basınız. Böylece saat haneleri ekranda yanıp sönmeye başlar.
3. (C)ile otomatik tekrarı açınız ya da kapatınız.
4. (A)ya basarak Alarmlı Ger i Sayım Sayacı Moduna dönünüz.

- Ger i sayımın sonuna ulaştığında otomatik tekrar açıksa bir alarm çalar. Fakat sayım her sıfıra ulaştığında başlangıç zamanına dönerek sayıma tekrar başlar. Bu sayımı ► ile manüel durdurabilirsiniz ve ◀ tuşu ile ger i sayım sayacı başlangıç zamanını sıfırlayabilirsiniz.

## KRONOMETRE MODU

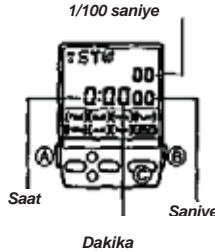

Kronometre Modu sayesinde geçen zamanı ayrı iki zamanı ve iki yarışma olan yarışmaların zamanlarını ölçebilirsiniz. Kronometrenin çalışma aralığı 23 saat, 59 dakika, 59.99 saniyedir.

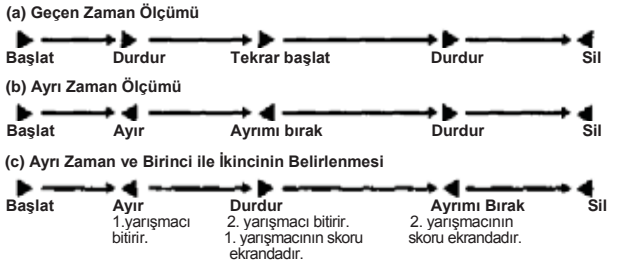

## TELEMOMO MODLARI

Bu saatte 4 Telememo Modu bulunmaktadır. İş, Özel, Play, Kişisel Böylece telefon numaralarını, kredi kartı ve istiflenmiş diğer kişisel bilgilerinize kolayca ulaşabilirsiniz.

### Önemli!

- Bu saate bilgi kaydederken aşağıdaki noktaları göz önünde bulundurunuz.
- Bu saatte elektronik olarak silinmez programlanmış bir salt okunur hafıza vardır (EEPROM). Böylece pil bitse de bilgileriniz hafızada kalır. Fakat aşağıdaki durumlar söz konusu ise hafıza içeriği silinebilir ya da zarar görebilir.

Saatin sökülmesi  
Arıza ya da tamir  
Güçlü darbe ya da electrostatic yüklenme  
Çevre şartlarındaki aşırı sıcaklıklar (çok soğuk hava gibi)  
Pil değişiminde yanlış prosedür uygulanması

- Yukarıdaki durumlara bağlı olarak bilgi kaybı ya da zararı söz konusu olabileceğinden her zaman Telememo Modunda sakladığınız önemli bilgilerinizin (isimler, telefon numaraları ve diğerleri) bir kopyasını bulundurunuz.
- BATT göstergesi pilin zayıfladığını gösterir. Bu durumda olabildiğince çabuk pil değişimi yaptırınız.

## Telememo Modları Hakkında

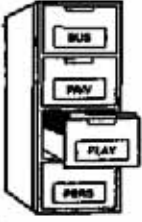

Telememo Modlarını üst üste çekmeceleri olan ve her çekmecede dosyaların bulunduğu bir dolap olarak düşünebilirsiniz: Business (iş), Private (özel), Play, ve Personal (kişisel). Telememo Moduna girdiğinizde yeni data girişi yapabilir, eski datalarınızı görebilir, var olan datalarınızı düzeltebilir, ihtiyacınız olmayan dataları silebilirsiniz.

- Telememo Modlarına girmekle ilgili bilgiler için "Modların Değiştirilmesi"ne bakınız.

## Telememo Dataları Hakkında

Bütün Telememo dataları "alanlardan" oluşur. Mesela, Telememo Özel Mod dataları isim alanı, çoklu telefon alanları ve memo alanından oluşur. İlgili alanların tümü bir "data maddesi" oluşturur.

Örnek:

JOHN ← Alan  
123-4567 ← Alan  
CASIO COMPUTER ← Alan

Data Maddesi

Telememo Moduna kaydedilebilecek olan toplam data maddesi sayısı her alana ne kadar karakter yazıldığına göre değişir. Hafızada 200 standart boyutlu data maddesine kadar kayıt yapılabilir. ("Standart Boyutlu Data Maddeleri"ne bakınız.) Detaylı bilgi için kılavuzun sonundaki "Hafıza Kapasitesi Tablosu"na bakınız.

## Telememo İş Modu

Bu modu kullanarak işle ilgili kişilerin isim ve telefon numaralarını kaydedebilirsiniz. Bir şirket adı ve ana telefon numarası yazdıktan sonra bu şirkete isim ve telefon numarası ekleyebilirsiniz.

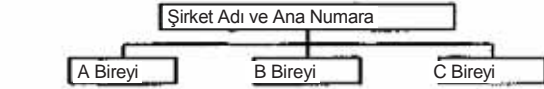

Şirket ismi  
Ana numara

- En azından ya bir şirket ismi ya da bir ana numara yazmalısınız. Şirket adı ya da bir numara yoksa data kaydı yapamazsınız.
- Her şirket ismi, personel ismi, ve memo yerine en fazla 32 karakter yazabilirsiniz. Her ofis, ev, cep ve faks numarası alanına 12 rakam yazabilirsiniz. (Her numara için iki alan).
- Ekranın alt kısmındaki göstergeler ekrandaki data çeşidini gösterir: **CO** (şirket adı ve ana numara), **OFFICE** (ofis numarası), **HOME** (ev numarası), **CALL** (sinyal, cep ya da diğer numara), **FAX** (faks numarası), **MEMO** (memo).

Alan ismi göstergesi

## Telememo Özel Modu

Bu mod tüm arkadaşlarınızın isim ve telefon numaralarını kaydetmeniz için idealdir. Doğum günlerini ya da diğer bilgileri kaydetmek için memo'yu da kullanabilirsiniz.

- İsimler ve memo için en fazla 32 karakter yazabilirsiniz. Her ev, ofis, cep ve faks numarası alanı için de en fazla 12 rakam yazabilirsiniz. (Her numara için 2 alan)
- Ekranın alt kısmındaki göstergeler ekrandaki data çeşidini gösterir: **OFFICE** (ofis numarası), **HOME** (ev numarası), **CALL** (sinyal, cep ya da diğer numara), **FAX** (faks numarası), **MEMO** (memo).

## Telememo Play Modu

Bu modda restoran, tiyatro gibi yerlerin kayıtlarını tutabilirsiniz.

- İsim ve memo alanlarında en fazla 32 karakter yazabilirsiniz. Her numara ve faks numarası alanı için de en fazla 12 rakam yazabilirsiniz (her numara için iki alan).

- Ekranın alt kısmındaki göstergeler ekrandaki data çeşidini gösterir: **OFFICE** (ofis numarası), **FAX** (faks numarası), **MEMO** (memo).

## Telememo Kişisel Modu

Bu modda kredi kartı numaraları, pasaport numarası, acil telefon numaraları gibi önemli kişisel bilgilerinizi kayıtlı tutabilirsiniz. Hatta bir şifre oluşturarak önemli bilgilerinizi sadece kendinizin görebilmesini sağlayabilirsiniz.

- Başlık için en fazla 32 karakter, her alana ait maddelerde ise 12 rakam kullanabilirsiniz (her madde için iki alan).
- Telememo Kişisel Moduna kaydettiğiniz bilgiler daha önceden ayarlanmış 13 farklı bölüme girer. Her data çeşidi birden fazla kullanılabilir.

Ayarlı Bölüm	Anlamı	Ayarlı Bölüm	Anlamı
<b>BANK</b>	Banka hesap numaraları	<b>P-FORT</b>	Şifre numarası
<b>CHK-RCCT</b>	Hesap numarası kontrolü	<b>PIN</b>	Kişisel Bilgi Numarası
<b>C-CRRD</b>	Kredi kartı numarası	<b>SAV-ACCT</b>	Hesap numarası koruma
<b>D-LIC</b>	Ehliyet numarası	<b>SPEC</b>	Özel tarih/saat
<b>EMER</b>	Acil numaralar	<b>V-MAIL</b>	Sesli mesaj numarası
<b>I-NET</b>	İnternet Adresleri*	<b>OTHER</b>	Diğer datalar
<b>LOCK</b>	Kilit numarası		

- Bazı internet adresleri küçük harf büyük harf hassasiyetine sahip değildir. Saatiniz ise sadece büyük harfle yazabilir.
- Telememo Kişisel Modu datalarını geri çağırdığınızda, ekranda data çeşidi ve içeriği görüntülenir. Bu "OTHER" hariç (ki onda sadece yazdığınız metin görünür) bütün datalar için geçerlidir.

## Telememo Datalarının Yazımı

Bu bölümde Telememo Modlarında nasıl bilgi yazımı yapacağınızı anlatılmaktadır. Buradaki temel yazı yazım prosedürlerini tüm modlarda kullanabilirsiniz. Telememo Kişisel Modunda yazdığınız datanın çeşidini de yazmanız gerekir.

### Telememo İş, Özel ve Play Modlarında Bilgi Yazımı

Harflerin ve sayıların yazımı ile ilgili detaylı bilgi için "Metin ve Rakam Yazımı"na bakınız.

1. Kayıt girişi yapmak istediğiniz Telememo Moduna giriniz.
2. Fonksiyon ekranı görünene dek bir kaç saniye (A)yı basılı tutunuz.
3. Fonksiyon ekranı sayesinde INPUT (yazım), EDIT (düzeltilme), CLEAR (silme), MEMORY (hafıza) ve diğer fonksiyonları seçebilirsiniz. EDIT ve CLEAR yazıları sadece hafızada kayıtlı bilgi varsa görünür.



3. ▲ ve ▼ ile görüntülenen fonksiyonu değiştirip INPUT? Yazısını görüntüleyiniz.
4. İçinde bulunduğunuz mod için yeni bilgi yazım ekranını görüntülemek için (C)ye basınız.
- Hâlihazırda bilgi girişi ekranında yanıp sönen hane görünür.
5. İsim alanına metin verilerini yazınız.
6. (C)ye basarak diğer alana geçiniz.
- Hâlihazırda alan ekranının alt kısmındaki alan ismi göstergesi ile gösterilir.
7. Ev, ofis, cep ve faks numaraları için 5 ve 6. basamakları tekrarlayınız.

- Her bir numara alanında (ofis, cep vs) iki ayrı numara yazabilirsiniz. (Alan1 ve Alan2) Alan1 (Field1) de numara yazdıktan sonra (C)ye basarsanız ikinci bir numara yazmanız için Alan2 (Field2) ekrana gelir. Alan2 de yeni bir telefon numarası yazabilirsiniz ya da (C)ye basarak bir şey yazmadan bir sonraki Alana geçebilirsiniz.
- Alan1 de herhangi bir numara yazmadığınız halde (C)ye basarsanız saat Alan2'ye uğramadan diğer Alana geçiş yapar.
- Veri girişi için görünen alan çeşitleri Telememo Moduna göre değişir. Detaylı bilgi için "Telememo Dataları Hakkında" bölümüne bakınız.
- Telememo İş Modunda, şirket adı ve ana telefon numarası yazdıktan sonra (C)ye bastığınızda ekrana SORT mesajı gelir. Bu şirket datalarının sıralandığını gösterir. Sıralama işlemi tamamlandıktan sonra birey isimlerinin yazılacağı ekran görüntülenir.
- 8. İsteddiğiniz tüm dataların yazımını tamamladıktan sonra (A)ya basarak bunları kaydediniz.
- Saat datalarınızı sıralarken birkaç saniye ekrana SORT mesajı gelebilir. Eğer hafıza hemen hemen tamamen dolmuşsa dataların sıralanması 1 dakika kadar sürebilir.
- 2-3 dakika boyunca hiçbir data girişi yapmazsanız saat otomatik olarak Zaman İşleyişi Moduna döner.
- Eğer siz data girişi yaparken hafıza zaten doluysa kayıt yapmak imkânsızdır. Hafıza dolduğunda alanlar da veri girişi için görüntülenemez. Hafızanızdaki kayıtların yavaşladığını fark ederseniz artık ihtiyaç duymadığınız dataları siliniz ve yeni kayıtlara yer açınız.
- O ana dek yazdığınız bilgileri kaydetmek için istediğiniz zaman (A)ya basabilirsiniz.

## Telememo Kişisel Modunda Yeni Data Girişi Yapmak İçin

Harf ve numaraların yazımı için "Metin ve Numaraların Yazımı"na bakınız.

1. Telememo Kişisel Moduna giriniz.
2. Fonksiyon ekranını görüntülemek için birkaç saniye (A)ya basınız.
3. ▲ ile ▼ tuşunu kullanarak INPUT? Yazısını görüntüleyiniz.

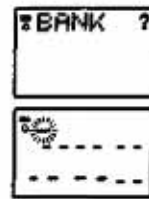

4. (C)ye basınız.
5. ▲ ve ▼ ile daha önceden ayarlı data çeşitleri arasında dolaşarak belirlemek istediğiniz datayı bulunuz.
- Ayarlanmış data çeşitleriyle ilgili bilgi için "Telememo Kişisel Modu"na bakınız.
6. (C)ye basarak yeni data girişi ekranına geçiniz.
7. Başlığı yazınız (Kredi kartı ya da şirket adı gibi) ve (C)ye basınız.

8. Numarayı yazınız.
- İki numara alanı bulunmaktadır (Alan 1 ve Alan 2). Alan1 de numara yazdıktan sonra (C)ye basarsanız ikinci bir numara yazmanız için Alan2 görüntülenir. Alan2 ye yeni bir numara yazabilirsiniz.
9. (A)ya basarak datayı kaydediniz.
- Saat datayı sıralarken ekrana birkaç saniyelik SORT mesajı gelir.
- Bir kaç dakika boyunca hiçbir data girişi yapmazsanız saat otomatik olarak Zaman İşleyişi Moduna döner.
- Telememo Kişisel Datalarını başkasının görmesini engellemek için şifre de koyabilirsiniz. Bununla ilgili bilgi için "Gizleme Fonksiyonu"na bakınız.

## Metin ve Numaraların Yazımı

Telememo ekranları bazı maddeler için metin yazımı (isimleri) diğer maddeler için de numara yazımı (telefon numarası) yapmanızı sağlar. Her iki durumda da ekranda veri girişi için yanıp sönen bir hane görünür.

### Metinleri ve Numaraları Yazmak İçin

Metin alanı görüntü ekranı

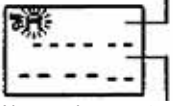

- ▲ ve ▼ tuşlarını kullanarak hane üzerine gelen karakterleri tarayarak istediğiniz karakteri bulunuz.
- Hane üzerine gelen karakterlerin çeşitleri hane için metin alanında (şirket adı, isim memo) ya da numara alanında (telefon, faks, cep) bulunmasına göre değişir.

Numara alanı görüntü ekranı

- Her ▲ ve ▼ tuşlarına bastığınızda karakterler aşağıdaki sırada değişir. Detaylı bilgi için "Karakter Listesi"ne bakınız.

Metin alanı:

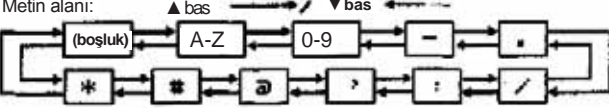

Numara alanı:

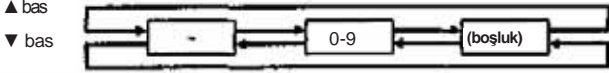

- Bu tuşları basılı tutmak hane üzerine gelen karakterlerin daha hızlı değişmesini sağlar.
- Yazdığınız bir karakteri düzeltmek için ► ve ◀ kullanarak haneyi bu karakter üzerine getiriniz, daha sonra da ▲ ve ▼ tuşlarını kullanarak karakteri değiştiriniz.

### Saatiniz Telememo Datalarını Nasıl Sıralar

Temel olarak her maddaki Telememo dataları metin alanındaki metne göre alfabetik olarak sıralanır.

- Telememo İş Modunda, datalar şirket isimlerine ve her şirketin içindeki personel isimlerine göre sıralanır.
- Telememo Özel ve Play modlarında datalar isimlere göre sıralanır.
- Telememo Kişisel Modunda datalar çeşitlerine göre sıralanır her çeşidin içindeki datalar da başlık metinlerine göre sıralanırlar.
- Saatiniz dataları nasıl sıraladığı ile ilgili detaylı bilgi için bu kılavuzun sonundaki "Karakter Listesi"ne bakınız.

### Telememo Datalarının Geri Çağırılması

Telememo datalarını araştırabilmeniz için 2 ayrı metot kullanabilirsiniz: tarayarak araştırma (tüm modları) ve fihrist arama (Özel ve Play Modları). Tarayarak araştırma prosedürü Telememo İş Modunda oldukça farklıdır.

#### Tarayarak Araştırmayı Kullanarak Özel Play ve Kişisel Modlarda Dataların Görüntülenmesi



İsim alanı göstergesi

- ▲ ve ▼ tuşlarını kullanarak ekrandaki dataları sırayla tarayınız.
  - Görüntülenen data maddesinin isim alanı 6 karakterden fazlaysa isim sağdan sola devam eder.
  - Bu tuşları basılı tutmak yapılan data taramasını hızlandırır.
3. İsteddiğiniz data maddesi ekrandayken ► ve ◀ kullanarak data maddesinin diğer alanlarında da bakabilirsiniz.
- "—>" göstergesi sağda daha başka alanlar da olduğunu gösterir "←—" ise solda daha başka alanların da olduğunu gösterir.
  - Sadece data içeren alanlar görüntülenir (boş alanlar görüntülenmez).
  - Data maddeleri ve alanları için "Telememo Dataları Hakkında"ya bakınız.

#### Tarayarak Araştırmayı Kullanarak İş Modunda Dataları Görmek İçin



- İş Moduna girin ▲ ve ▼ tuşlarını kullanarak ekrandaki şirket isimlerini tarayın.
  - Datalarını görmek istediğiniz şirket ismi ekrana gelince (C)ye basarak onun datalarını görünüz.
  - (C)ye 2 kez basarak şirket ismi ekranına dönebilirsiniz.
3. ▲ ve ▼ tuşlarını kullanarak şirketin datalarını ekranda tarayabilirsiniz.
4. İsteddiğiniz data maddesi ekrana geldiğinde ► ve ◀ kullanarak data maddesinin diğer alanlarını görüntüleyiniz.
- Sadece data içeren alanlar görüntülenir (boş alanlar görüntülenmez).
  - Data maddeleri ve alanları için "Telememo Dataları Hakkında"ya bakınız.

### Fihrist Araması ile Özel ve Play Modlarında Data Arama

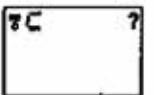

- Özel Modda ya da Play Modunda fonksiyon ekranı görünene dek (A)ya birkaç saniye basınız.
- ▲ ve ▼ tuşlarını kullanarak INDEX? Görüntüleyiniz ve (C)ye basınız.
- ▲ ve ▼ tuşlarını kullanarak ekrandaki karakterleri tarayıp istediğiniz karakteri görüntüleyiniz.

- Fihrist aramasında sadece hafızadaki dataların isimlerinde bulunan harfler görüntülenir. Mesela sadece Brown, Jones, ve Smith kayıtlıysa fihrist aramasında sadece E, J, S harfleri görünür.
  - Bu tuşları basılı tutmak yapılan işlemi hızlandırır.
- Üçüncü basamakta seçtiğiniz isim datasının başladığı karakterin olduğu ilk data maddesine geçmek için (C)ye basınız.
  - ▲ ve ▼ ile yukarı aşağı arama yapabilirsiniz.

### Telememo Datalarının Düzeltilmesi

Aşağıdaki prosedürü kullanarak Telememo Modunda kayıtlı olan dataları düzeltilebilirsiniz. Bu prosedürü Telememo İş, Özel, Play ve Kişisel modlarında düzeltme yapmak için kullanabilirsiniz.

#### Bir Telememo Datasını Düzeltmek İçin

- Düzeltilmek istediğiniz datanın bulunduğu Telememo Modunda giriniz ve ilgili data maddesini görüntüleyiniz.
- "Telememo Datalarının Geri Çağırılması"ni kullanarak istediğiniz data maddesini görüntüleyiniz.
- Telememo İş Modundaki bir şirket isminin altına birey eklemek için isim eklemek istediğiniz şirketi görüntüleyiniz ve ekranın alt kısmındaki OFFICE göstergesi ile bireysel data ekranını görüntüye getiriniz.
- Fonksiyon ekranı görünene dek birkaç saniye (A)yı basılı tutunuz.

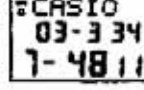
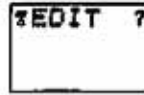

- ▲ ve ▼ tuşunu kullanarak ekrana EDIT? Gelene dek fonksiyon ekranını değiştiriniz ve düzeltme ekranını görüntülemek için (C)ye basınız.
  - Telememo İş modunda bir şirket isminin altına yeni birey eklerken INPUT? Yazısını seçip (C)ye basınız.
  - Hâlihazırdaki yazım pozisyonunda yanıp sönen hane görünür.
  - ve ◀ kullanarak haneyi ekran üzerinde dolaştırınız. Daha sonra ▲ ve ▼ kullanarak hane üzerindeki karakteri değiştiriniz. (C)yi kullanarak birden diğerine atlayınız.
- Data yazımı için "Metin ve Numara Yazımı"na bakınız.

- İsteddiğiniz tüm data düzeltmelerini yaptıktan sonra (A)ya basarak bunları kaydediniz.

- Bir kaç saniye ekranda SORT mesajı görünür dataların sıralandığını ifade eder.
- Şirket ismi için boşluk bırakır ya da Telememo İş Modundaki bir ya da daha fazla birey taşıyan şirketin ana telefon numarası yerine hep tire yazarsanız şirket ismi otomatik olarak"?????" haline döner.

### Telememo Datalarının Silinmesi

Aşağıdaki prosedürü kullanarak belirli bir Telememo Data maddesini silebilirsiniz. Bu prosedür data maddesinin içindeki tüm dataları siler. Bu prosedürü Telememo İş, Özel, Play ve Kişisel modlarını silmek için kullanabilirsiniz.

#### Telememo Datasını Silmek İçin

- Silmek istediğiniz datanın bulunduğu Telememo Modunda giriniz ve ilgili data maddesini görüntüleyiniz.
- "Telememo Datalarının Geri Çağırılması"ni kullanarak istediğiniz data maddesini görüntüleyiniz.

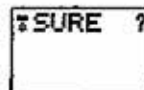

- Fonksiyon ekranı görünene dek birkaç saniye (A)yı basılı tutunuz.
- ▲ ve ▼ tuşlarını kullanarak fonksiyon ekranında CLEAR?ı görüntüleyiniz ve (C)ye basınız.
  - Data maddesini silmek için (C)ye basınız ya da (A)ya basarak silme işlemi yapmadan geri dönünüz.
  - Bir kaç saniye ekranda SORT mesajı görünür dataların sıralandığını ifade eder.
  - Bir şirket adı altında hiçbir data yoksa bu şirket adını silemezsiniz.

### Gizleme Fonksiyonu

Gizleme Fonksiyonu sayesinde Telememo Kişisel Modundaki Kişisel Mod alanınızı gizlemek için 4 rakamlık bir şifre yazabilirsiniz. Hatta şifre koyduktan sonra gizli olmayan Kişisel Modunuzda normal data kaydı, geri çağırma ve düzeltme işlemlerinizi yapabilirsiniz.

- Gizli Kişisel Modunuza geldiğinizde normal (gizli olmayan) Telememo Kişisel Modunda yaptığınız gibi normal data kaydı, geri çağırma ve düzeltme işlemlerinizi yapabilirsiniz.

### Yeni Bir Şifre Kaydı Yapmak İçin

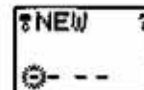

- Telememo Kişisel Moduna giriniz ve fonksiyon ekranı görüntülenene dek (A)ya basınız.
  - ▲ ve ▼ kullanarak fonksiyon ekranında SECRET? yazısını görüntüleyip (C)ye basınız.
  - NEW ? göstergesi bunun yeni şifre olduğunu gösterir (henüz hiçbir şifre kaydedilmemiş).
3. Şifre olarak kullanmak istediğiniz numaraları yazınız.
- Numaraların nasıl yazıldığını görmek için "Metin ve Numara Yazımı"na bakınız.
  - Şifre giriş ekranı bir numara alanıdır, sadece sayı yazılabilir.
  - Şifrenizi hep hatırlayacağınızdan emin olun. Çünkü unutursanız yeni bir şifre yazınca gizli moddaki tüm bilgileriniz silinecektir.

### Gizli Göstergesi

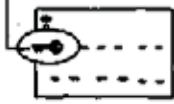

- Gizli Kişisel Modunuzdan çıkmak ve normal Kişisel Moda dönmek için iki kez (C)ye basınız.
- Saat otomatik olarak gizli kişisel modunuzdan çıkar ve 2-3 dakika hiçbir işlem yapmazsanız otomatik olarak Zaman İşleyişi Moduna döner.

### Gizli Kişisel Moda Girmek İçin

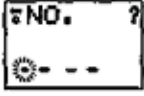

1. Telememo Kişisel Modunda fonksiyon ekranı görünene dek (A)ya basınız.
2. ▲ ve ▼ ile görüntülenen fonksiyon yerine SECRET? i getiriniz ve (C)ye basınız.
- NO. ? (number?) şifre istendiğini gösterir. (kayıtlı şifre vardır)
3. Dört rakamlık şifreyi yazıp (C)ye basın.

- Yazdığınız şifre yanlışsa ekrana bir saniyelik ERROR! yazısı gelir ve tekrar şifre yazım ekranı görüntülenir.
- Normal Kişisel Modunuza dönmek için iki kez (C)ye basınız.

### Şifreyi Değiştirmek İçin

1. Telememo Kişisel Modunda fonksiyon ekranı görünene dek (A)ya basınız.
2. ▲ ve ▼ ile görüntülenen fonksiyon yerine SECRET? i getiriniz ve (C)ye basınız.
3. Fonksiyon ekranı görünene dek birkaç saniye (A)yı basılı tutunuz.
- Fonksiyon ekranında CHANGE? (değiştir) ve CLEAR ?(sil) seçimi yapabilirsiniz.
4. ▲ ve ▼ ile görüntülenen fonksiyonu CHANGE? Olarak seçiniz ve (C)ye basınız.
5. Eski şifrenizi yazıp (C)ye basınız.
- Yazdığınız şifre yanlışsa ekrana bir saniyelik ERROR! yazısı gelir ve tekrar eski şifre yazım ekranı görüntülenir.
6. Değiştirmek istediğiniz yeni şifrenizi yazınız ve kaydetmek için (C)ye basınız. Böylece gizli kişisel modunuza girersiniz.

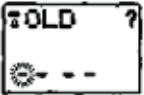

- Numaraların nasıl yazılacağını görmek için "Metin ve Numara Yazım"na bakınız.
- 4 rakamın dördünü de yazmanız gerekir. Eğer rakamlardan birinin yerinde tire varsa (C)ye bastığınızda saat şifrenizi kaydetmeden Kişisel Modunuza döner.

### Şifreyi Silmek İçin

#### Uyarı !

Şifreyi sildiğinizde gizli kişisel modunuzdaki tüm bilgiler de silinmiş olur.

1. Telememo Kişisel Modunda fonksiyon ekranı görünene dek (A)ya basınız.
2. ▲ ve ▼ ile görüntülenen fonksiyonu SECRET? Olarak seçiniz ve (C)ye basınız.
3. Fonksiyon ekranı görünene dek birkaç saniye (A)yı basılı tutunuz.

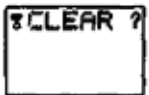

4. ▲ ve ▼ ile görüntülenen fonksiyonu CLEAR? Olarak seçiniz ve (C)ye basınız.
5. (C)ye basarak şifreyi siliniz.
- "Yeni Bir Şifre Kaydetmek İçin" adlı bölüme bakarak yeni bir şifre yazabilirsiniz.
- Normal kişisel modunuza dönmek için (C)ye basınız.

### Hafıza Durumunun Kontrolü

Aşağıdaki prosedürü kullanarak her Telememo Modunda kaç data maddesi olduğunu ve kaydedilebilecek kaç data maddesi kaldığını görebilirsiniz.

### Hafıza Durumunu Kontrol Etmek İçin

1. Her türlü Telememo Modunda fonksiyon ekranı görünene dek (A)ya basınız.
2. ▲ ve ▼ ile görüntülenen fonksiyonu MEMORY? Olarak ayarlayıp (C)ye basınız.

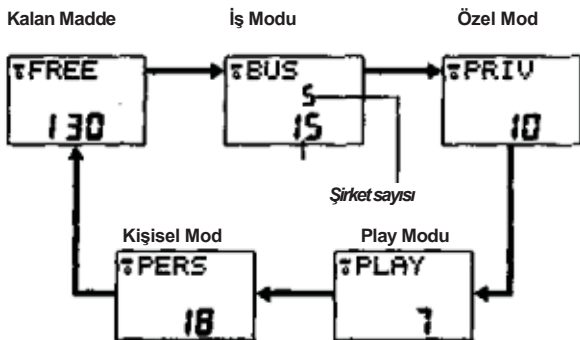

- Ekran içeriği yukarıda görünen sırada değişir.
- Kalan madde değeri standart büyüklükte kaç data maddesinin hafızaya kaydedilebileceğini gösterir.
- 3.1. Basamakta seçtiğiniz moda dönmek için (A)ya basınız.
- 2-3 dakika hiçbir işlem yapmazsanız hafıza durumu ekranı gider saat otomatik olarak Zaman İşleyişi Moduna döner.

### ZAYIF PİL UYARISI HAKKINDA



Pil zayıfladığında ekranda BATT göstergesi yanıp sönmeye başlar. Bu mesaj görüldüğünde olabildiğince hızlı olarak saatin pilini değiştiriniz. Pil zayıfken saati kullanırsanız işlemlerde anormallik yaşanır.

#### Önemli !

- Hafızada kayıtlı olan bilgileri korumak için BATT mesajı ekrana geldiğinde var olan dataları geri çağırılmaz ve yeni data girişi yapamazsınız. Öte yandan alarm, saat başı sinyali, geri sayım sayacı arka ışık ve diğer fonksiyonlar çalışmazlar.
- Düşük pil gücü zaman işleyişinin geri kaymasına neden olur bu yüzden ekranın okunması zorlaşır ya da ekran tamamen silinir.

**PİL DEĞİŞİMİNİ HER ZAMAN SAATİ SATIN ALDIĞINIZ YERDE YA DA YETKİLİ CASIO DİSTRİBÜTÖRÜNDE YAPTIRINIZ. PİL DEĞİŞİMİ YAPAN KİŞİYE AŞAĞIDAKİ BİLGİLERİ MUTLAKA GÖSTERİNİZ.**

#### Pil değişimi yapılırken aşağıdaki prosedürü uygulayınız.

1. Arka kapağı açınız ve çıkartınız.
- Arka kapağı açtığınızda CLOSE yazısı görüntülenirse arka kapağı yerine takınız. Birkaç dakika bekleyip tekrar deneyiniz.
2. Pil tutacını kaldırınız.
3. Eski pilleri çıkarıp yenilerini takınız.
4. Pil tutacını yerine takınız.
5. AC bağlantısına ve pilin (+) yüzüne metal tornavida ile dokununuz.
- AC (hepsini sil) işlemi hafızadaki bilgileri SİLMEZ.
6. Arka kapağı kapatınız.
- Yukarıdaki prosedürde 5. basamakta bulunan AC (hepsini sil) işlemini yaptıktan yaklaşık 15 saniye sonra ekranda WAIT göstergesi belirir. Bu gösterge saatin data hatalarına karşın içsel bir kontrol yaptığını gösterir.
- Saat hafızadaki dataların kontrolünü yaptığı müddetçe WAIT göstergesi ekranda kalır. WAIT mesajı görüntüdeyken saatin bütün fonksiyonlar kullanım dışı kalır.

#### Data Hataları

Güçlü elektrostatik yüklenme, darbe alma, ısı ve nemdeki aşınıklar, ve diğer ortamsal koşullar hafızadaki dataların zarar görmesine ya da silinmesine neden olabilir. Bir data hatası oluşursa Telememo modlarından birine girdiğinizde (İş Özel, Play, Kişisel) bir saniyelik ERROR! mesajı ekrana gelir daha sonra da data hatası ekranı görüntülenir. Data hata ekranının metin alanı kısmında probleme neden olan data maddesinin ismi yer alır. Fakat numara alanı boştur.

Data hatalarıyla baş etmede iki yöntem kullanılabilir: Hafızadaki dataları tekrar gözden geçirebilirsiniz (bu genelde problemi çözer) ya da probleme neden olan datayı silebilirsiniz (gözden geçirme işlemi işe yaramazsa) Öncelikle dataların kontrolünü deneyin. Gözden geçirme tamamlandıysa halde ERROR! yazısı ekrandan silinmediyse datayı silmek zorunda kalacaksınız demektir.

#### Not

Eğer data hatası gizli kişisel modunuzun şifresinden kaynaklıyorsa gizli Kişisel Modunuza giriniz. Girdiğinizde ekrana yeni şifre kaydı ekranı gelecektir. "Yeni Bir Şifre Kaydetmek İçin" adlı bölümdeki prosedürü uygulayınız.

#### Hafıza Datalarını Gözden Geçirmek İçin



1. Data hatası ekranı görüntüdeyken 1-2 saniye (A)ya basınız.
- SORT? ya da CLEAR? görüntüye gelecektir.

2. ▲ ve ▼ ile SORT?u görüntüleyiniz.
- Bazı hata durumlarında sadece CLEAR? mesajı görüntüye gelir. (▲ ve ▼ tuşlarına basarsanız da SORT? Görüntülenmez) Bu durumda tek seçeneğiniz maddeyi silmektir. "Problemi Data Maddesini Silmek İçin" adlı bölüme bakınız.
3. (C)ye basınız.
- SORT mesajı ekrana gelir dataların tekrar gözden geçirildiğini ifade eder.
- Gözden geçirme işlemi ile problem halolduysa (hafızadaki datalarda başka problem kalmadıysa) bu noktadan sonra saat normal ekranına döner.
- Gözden geçirme işlemi sorunu çözmediyse ERROR! mesajı tekrar ekrana gelir. ERROR! mesajı görüntüden silinmiyorsa aşağıdaki prosedür kullanılarak datanın silinmesi gerekiyor demektir.

### Problemlili Bir Data Maddesini Silmek İin

1. Data hata ekranı grntdeyken bir ya da 2 saniye (A)ya basınız.
  - Ya SORT? ya da CLEAR? Ekranda grnr.
2. ▲ ve ▼ ile CLEAR? yazısını grntleyin ve (C)ye basın.
  - Bu data maddesini gerekten silmek isteyip istemediĐinizi soran SURE ? yazısı ekrana gelecektir.
3. (C)ye basarak data maddesini siliniz.
  - Bylece datanız silinir ve kalan dataların sıralandıĐını gsteren SORT yazısı ekrana gelir.
  - Silme iřlemi ile problem bařarıyla halledildiyse (hafızadaki datalarda artık problem yoksa) saat normal ekranına dner.
  - Halen hafızadaki datalarınızda problem varsa ERROR ! mesajı tekrar ekrana gelir. Bu durumda ERROR! Yazısı kaybolana dek datalarınızı silmeye devam ediniz.

### Standart Boyuttaki Data Maddeleri

Saatin i hafıza kapasitesi kaydedilebilecek data sayısı ile ifade edilir. AřaĐıda standart data byklĐ gsterilmektedir.

İsim alanı: 8-karakter

Bir numara alanı: 12 rakam

### Karakter Listesi

1	(bořluk)	10	I	19	R	28	0	37	9
2	A	11	J	20	S	29	1	38	-
3	B	12	K	21	T	30	2	39	.
4	C	13	L	22	U	31	3	40	/
5	D	14	M	23	V	32	4	41	;
6	E	15	N	24	W	33	5	42	'
7	F	16	O	25	X	34	6	43	@*
8	G	17	P	26	V	35	7	44	#
9	H	18	Q	27	Z	36	8	45	*

\* @ iřareti

### Hafıza Kapasitesi Tablosu

Her Alandaki Karakter Sayısı			Data Maddesi Numarası*1	Hafıza Kapasitesi *2
İsim Karakterleri	Numara	Memo		
8	--	--	0.5	400
8	12x1	--	1.0	200
16	--	--	1.0	200
8	12x2	--	1.5	133
24	--	--	1.5	133
8	12x3	--	2.0	100
32	--	--	2.0	100
8	12x4	--	2.5	80
8	12x5	--	3.0	66
8	12x6	--	3.5	57
8	12x7	--	4.0	50
8	12x8	--	4.5	44
8	12x8	8	5.0	40
8	12x8	16	5.5	36
8	12x8	24	6.0	33
8	12x8	32	6.5	30
16	12x8	32	7.0	28
24	12x8	32	7.5	26
32	12x8	32	8.0	25

- 1 8m metin karakteri ve 12 rakam 1 data maddesine eřittir.
- 2 EĐer tm data maddeleri aynı byklkteyse maximum data maddesi sayısıdır.